

2005-1980

() :

:
.. :

2006



.()

.

.

.

.

:

.

.

)

(

.

Abstract

This study investigates the transformations and changes in rural economy systems in Southern White Nile State (Kosti and ElGebelein Localities). The main objective of this study is to explore the indicators of these transformations and changes, the main factors behind them, and the impacts.

To achieve its objectives, the study adopted the regional cultural political, ecology approach, which combine the economic, political, demographic, and social concerns in the analysis of man-nature relationship.

The study was based on primary data collected during fieldwork using questionnaire, interviews, group discussion, and direct observation, besides the secondary data from both published and unpublished sources.

The study showed that the rural economy has been significantly transformed and changed during the last decades. Indicators of this transformation and changing include: deterioration of traditional production systems, lack of means of production, poor income, drop-out from traditional sectors, more pressure on natural resources, rapid rate of wage labours migration, weakness of traditional institutions, social relation network, moral economy and rapid rural-urban migration.

The study indicated that this transformation and change is due to many factors including: economic, natural, demographic, and political factors.

The study concluded that a comprehensive rural development approach (sustainable rural livelihood and capacity building approach) and the elimination of structural obstacles that hinder traditional activities and recognition of the legitimate rights of traditional producers are the best means to conserve and revitalize the rural production system and to achieve sustainable development in the future.

I.....	
II.....	
III.....	
IV.....	
V.....	
IX.....	
XI.....	
XII.....	
1.....	:
1.....	1-1
2.....	: 2-1
4.....	3-1
6.....	4-1
6.....	5-1
6.....	6-1
7.....	7-1
7.....	8-1
8.....	9-1
9.....	10-1
13.....	11-1
25.....	12-1
26.....	13-1
27.....	:
27.....	1-2

27.....	2-2
27.....	3-2
39.....	4-2
40.....	5-2
46.....	6-2
47.....	1-6-2
47.....	2-6-2
51.....	3-6-2
52.....	4-6-2
53.....	5-6-2
54.....	6-6-2
55.....	7-6-2
57.....	:
57.....	1-3
57.....	2-3
57.....	1-2-3
58.....	2-2-3
59.....	3-2-3
62.....	4-2-3
64.....	5-2-3
65.....	6-2-3
66.....	7-2-3
67.....	8-2-3
68.....	3-3
68.....	1-3-3
70.....	2-3-3

71.....	3-3-3
72.....	4-3-3
72.....	5-3-3
73.....	6-3-3
77.....	:
77.....	1-4
77.....	2-4
78.....	3-4
95.....	4-4
99.....	:
99.....	1-5
99.....	2-5
100.....	3-5
100.....	1-3-5
120.....	2-3-5
122.....	3-3-5
125.....	4-3-5
127.....	4-5
127.....	1-4-5
135.....	2-4-5
141.....	3-4-5
145.....	4-4-5
146.....	5-4-5
154.....	:
154.....	1-6
154.....	2-6

154.....	3-6
154.....	1-3-6
160.....	2-3-6
160.....	3-3-6
161.....	4-3-6
165.....	5-3-6
168.....	6-3-6
169.....	7-3-6
170.....	4-6
172.....	5-6
176.....	6-6
176.....	1-6-6
177.....	2-6-6
177.....	1-2-6-6
178.....	2-2-6-6
180.....	3-2-6-6
181.....	3-6-6
182.....	4-6-6
184.....	7-6
190.....	:
190.....	1-7
190.....	2-7
191.....	3-7
199.....	4-7
201.....	
.....	

11.....	: (1)
12.....	: (2)
65.....	: (3)
68.....	: (4)
70..... 2005-1993	: (5)
71.....	: (6)
73..... ()	: (7)
74.....	: (8)
75.....	: (9)
84.....	: (10)
88.....	: (11)
93.....	: (12)
101.....	: (13)
107.....	: (14)
108.....	: (15)
110.....	: (16)
111.....	: (17)
114.....	: (18)
115.....	: (19)
116.....	: (20)
118.....	: (21)
121.....	: (22)
124...	: (23)
126.....	: (24)

130.....	:	(25)	
130	:	(26)	
133.....	:	(27)	
135..... 1990-1960	:	(28)	
139.....	:	(29)	
140. 1986	:	(30)	
141..... 2005-1972	:	(31)	
143.....	:	(32)	
144..... 1985	:	(33)	
148. 2005- 2000	-	:	(34)
155.....	:	(35)	
158.....	:	(36)	
159.....	:	(37)	
161.....	:	(38)	
162.....	:	(39)	
164.....	:	(40)	
166.....	:	(41)	
169.....	:	(42)	
170..... 2000	:	(43)	
171.....	:	(44)	
171..... 2000	:	(45)	
175.....	:	(46)	
177.....	:	(47)	
178.....	:	(48)	
180.....	:	(49)	
181.....	:	(50)	

182..... 1993-1973	: (51)
182.....	: (52)
3.....	: (1)
10.....	: (2)
61.....	: (3)
63.....	: (4)
69.....	: (5)
87.....	: (6)
91.....	: (7)
94.....	: (8)
110.....	: (9)
128.....	: (10)
133..... 2005	: (11)
167.....	: (12)

33.....	: (1)
36.....	: (2)
41.....	: (3)
42..... Watts	: (4)
43.....	: (5)
45.....	: (6)
51.....	: (7)
52.....	: (8)
56.....	: (9)
56.....	: (10)
78.....	: (11)
82.....	: (12)
83.....	: (13)
84.....	: (14)
89.....	: (15)
98.....	: (16)
103.....	: (17)
104.....	: (18)
105.....	: (19)
106.....	: (20)
112.....	: (21)
119.....	: (22)
136.....	: (23)
137.....	: (24)

138.....	: (25)
142.....	: (26)
145.....	: (27)
153.....	: (28)
157.....	: (29)

-: :1-1

.(1999)

14
500 (1994)
2 70000
2 45 2 200
850
.(2000) 2000 200

, Roy 2002 Barbier)

(1999 2002

%70

.(1999)

.(Ahmed1989)

.(1998)

()

-: :

:2-1

()

()

. 33 15 - 31 40

13 40--12

(1) .

/ 335

.² 14000

Balanitrs-Aegyptica

Zizphus spirca-christ

Cenchrus.biflorus

Acacia-mellifera

Acacia-nubica

1096434

. 2005

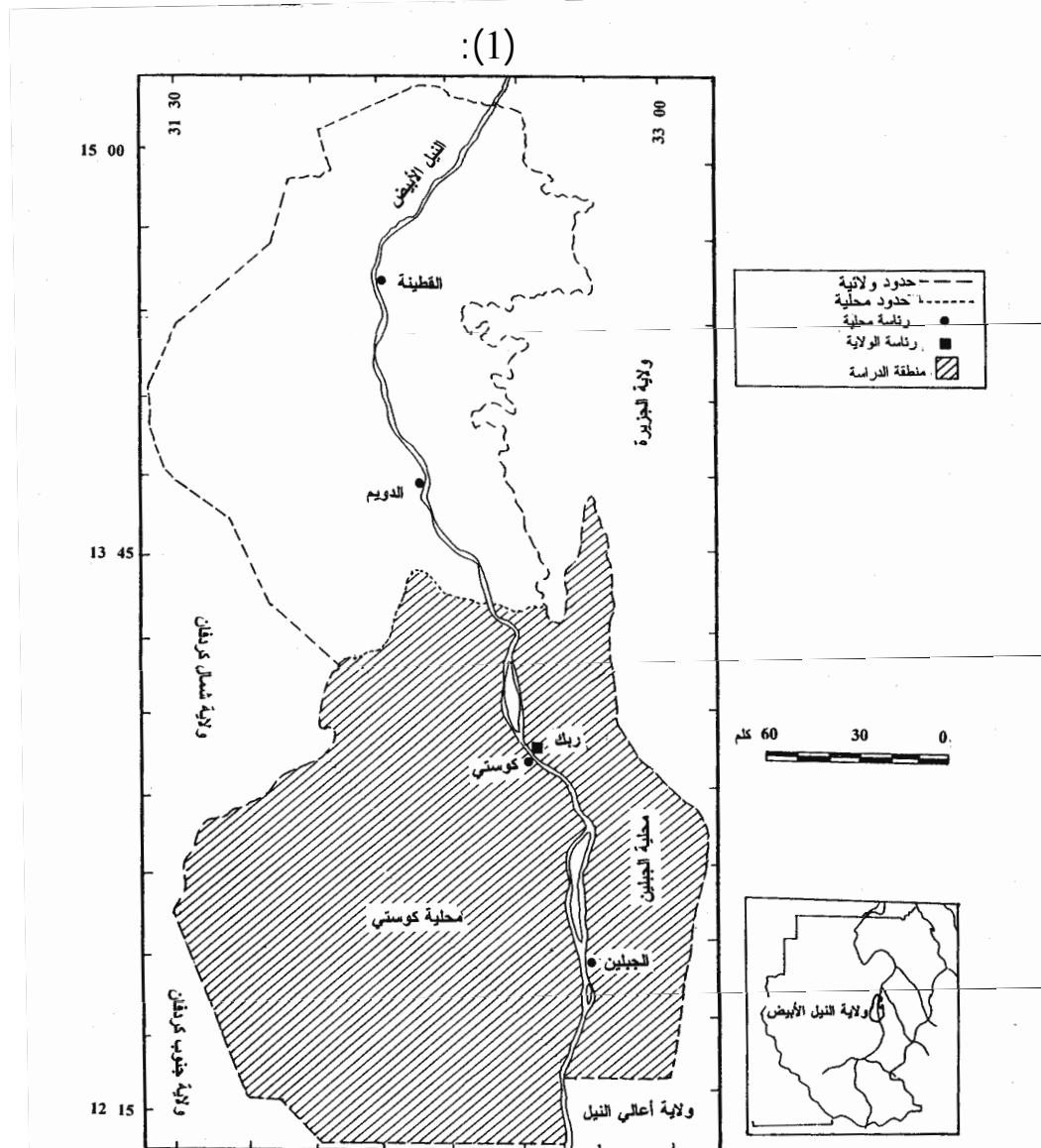

المصدر: مصلحة المساحة- ولاية النيل الأبيض 2005م

)

(

1983

()

-: **:4-1**

.1

.2

.3

-: **:5-1**

.1

.2

.3

.4

-: **:6-1**

-: :7-1

13 40—12 .1

33 15 – 31 40

.2

.3

.4

: 8-1

:

: .1

: .2

: .3

(:) 9-1

: : .1

Group Discussion

: .2

-

: 10-1

()

.()

(2) .

(2):

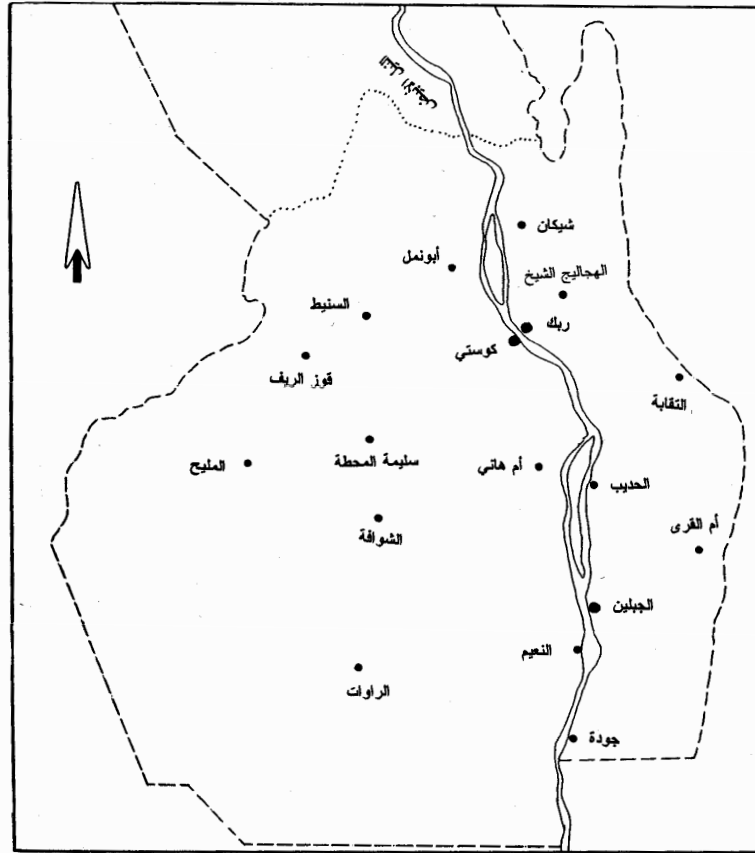

:

$$n = \left(\frac{\sigma \times 1.96}{SE} \right)^2$$

$$= n$$

$$= \sigma$$

$$\%95 = 1.96$$

$$= SE$$

:

:(1)

$(X - \bar{X})^2$	$(X - \bar{X})$		
361	19+	249	
49	7-	223	
729	27+	257	
122	11+	241	
1089	33-	197	
4	2+	232	
2025	45-	185	
2601	51-	179	
9	3+	233	
2209	47+	277	
529	23+	253	
2601	51+	281	
144	12+	242	
1849	43-	187	
256	16-	214	
14577		3450	

2005 () :

$$\sqrt{\frac{\sum (X - \bar{X})^2}{N}} = \bar{X} \quad X$$

: (1)

$$230 = \frac{3450}{15} = (\bar{X})$$

$$\sqrt{\frac{14577}{15}} = 31.2$$

(σ)

1.96 = %95 :

3 = (SE)

$$\left(\frac{31.2 \times 1.96}{3}\right)^2 = 415$$

= n

:

415

:(2)

%				
7.2	30	249	1743	
6.8	28	223	1450	
7.5	31	257	1799	
7	29	241	1928	
5.6	23	197	1379	
6.7	28	232	1624	
5.3	22	185	1202	
5.3	22	179	1074	
6.7	28	233	1631	
7.7	32	277	1939	
7.2	30	253	1771	
8.1	34	281	1882	
7	29	242	1694	
5.6	23	187	1234	
6.3	26	214	1605	
100	415	3450	23955	

(Davies, 1985)

)

(

)

(Davies, 1985)

:

Jewesiewicki

(Jewesiewicki, 1983)

(Hart 1968)

:

)

(

·
:
:
Ponte

(Ponte, 2002) .

:
:

.(SLSA, 2003)

(Alumira)

()

.(Alumira, 2002)

(Oferi)

Oferi,)

.(1998

:

:

Darkoh

(Darkoh, 1991) .

()

(Lanne)

(Barabaig)

:

(Large - Scale)

1970

(Lanne, 1995)

Unruh

" .(Unruh, 1993)

: " :

.(1999)

.(Elhadary, 1999)

Francis

Making a living: livelihood in Rural Africa

:

.(Francis,2000)

: Choudhury

(Choudhury,1984)

: Shendle

1970

(Shendle 1984).

:

: IFAD

()

.(Sidahmed,1993)

Jackson

:

:

:

Twa

1970

1994

:

)

:

(

Twa

.(Jackson, 2003)

.

.

:

Mondle

.

(Mondle 1998) .

(Kiss)

.(Kiss, 2002)

(Rudebeck)

1980-19970

.(Redebeck, 1995)

()

.(www.eldies.org)

(Brabier,2000)

(Keating)

:

(Keating, 1999)

(Brassad)

"

"

:

(Brassad, 1994)

: Frankenberger

)

%60

(

.(Frankenberger-et al 2003)

2000

Mufone

.(Mufone, 1995)

()

: .(Salih,1995)

(Palsson & Nadagala, 1990)

(Manduli)

:

(Marsbit)

: Fratking

) (Sorenson)

(

(Sorenson, 1995)

Tacoli

)

:

:(

(

)

.(Tacoli,2002)

(Fulble)

Bruijin

.(Bruijin,2003)

12-1

()

13-1

: 1-2

: 2-2

(1988)

.()

: 3-2

:

.1

.2

.3

pro-dualistic positivism

.(1988)

(theory of knowledge) (Epistemology)

.(1971)

:

.

: Empiricism /1

(Johnston 1983)

.(Johnston, 1989)

Rationalism

.(Greogory&Smith 1994))

: **positivism** /2

1830 – 1820

1776 -1721

Auguste Konte

.(Johnston , 1983)

()

.(Johnston , 1983)

.()

.(1983)

.()

.(Johnston , 1989)

(1987)

. 42 .

(1988)

.()

1904-1844

(Anthropogeography)

.(1975)

The influence of .

1911

: *Geographical Environment*

)

(1987) .(

1876

Ecological Approach

Blaming the (1999)
Victim, Small is Beautiful, the tragedy of the Commons, and
Spaceship Earth

:

the rational herds man concludes that the only sensible course for him to pursue is to add another animal to his herd. And another, And another but this is the conclusion reached by each and every rational herds man sharing common. Therein lies the tragedy. Each man is looked into a system that compels him to increase his herd without limit – in a world is limited ...

Freedom in commons brings ruin for all.

)

.(

:(1)

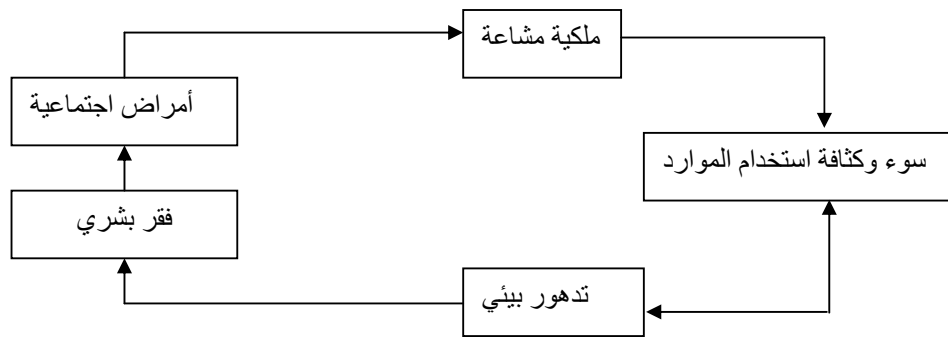

Hardin 1968 :

Hardin

: **Humanistic Approach**

/3

()

Johnston)

Vidal de la Blace

.(1989

.(Johnston 1983)

An approach in human geography distinguished by the central and active role it gives to human awareness and creativity: at once an attempt at (understanding meaning) value and (the) human significance of life events (Buttimer 1979) and an expansive view of what the human person is and can do (Tuan, 1976).

()

()

.(Johnston 1989)

Cultural

Approach

.(1987)

Berkly

.(Egemi 1994)

(Edumund Hussler)

. Sarter

Heidger

.(Emel & Peet, 1989)

(Susman et- al,983)

(Egemi1994)

(2) :

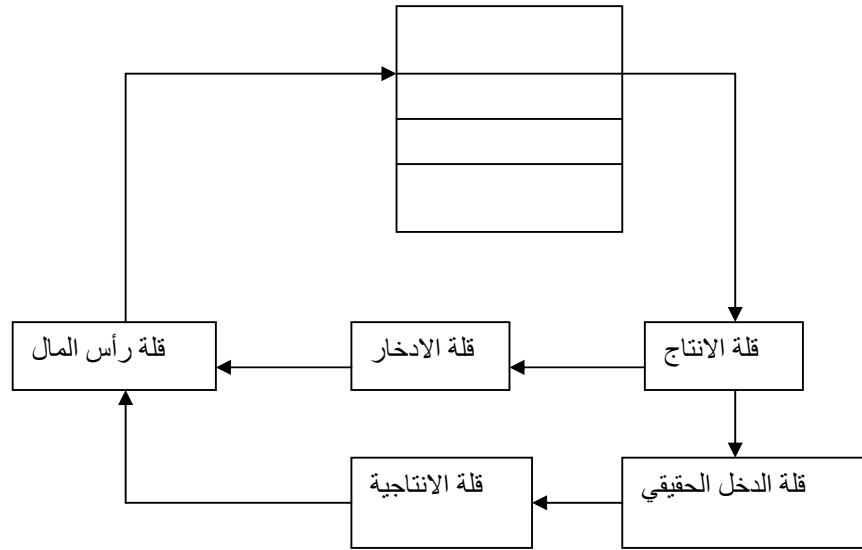

29 Egemi, 1994 :

: Structuralism Approach

/4

Anatomy

(1858) (1988).

.(Keat&Urry1982)

(Redclift, 1984)

(Broisov & Libman, 1985)

Regional political ecology

Approach

, (Watts 1983)

(Blaike 1985), (Blaike&Brokefield 1987)

Regionalism

.1

.2

.3

.4

.(Egemi, 1994)

:

4-2

Economic

is Culture

Theory of Marginalization

5-2

.(Watts1983)

Blaike1987

(Winser, 1977),(Susman 1983)

1983

()

Perlman (1975)

Perlman (3):

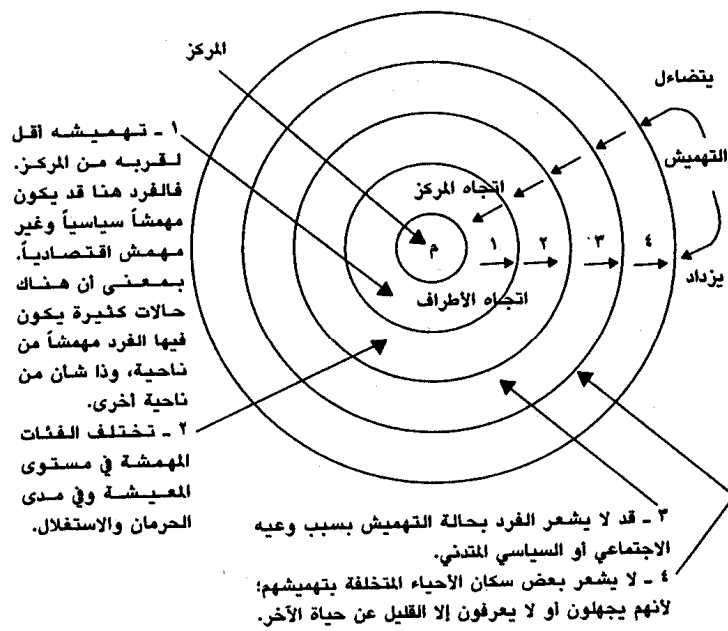

Perlman

()

1983

Maladaptation

:(4)

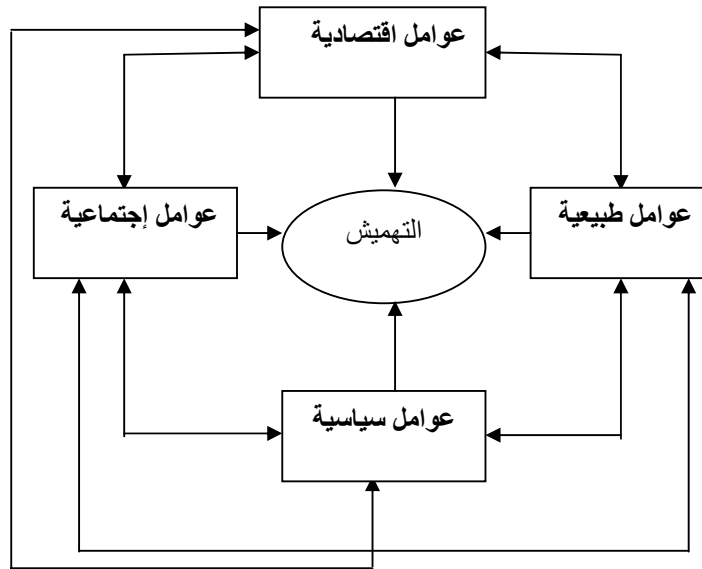

المصدر: Watts 1983

:(4)

()

()

()

:(5)

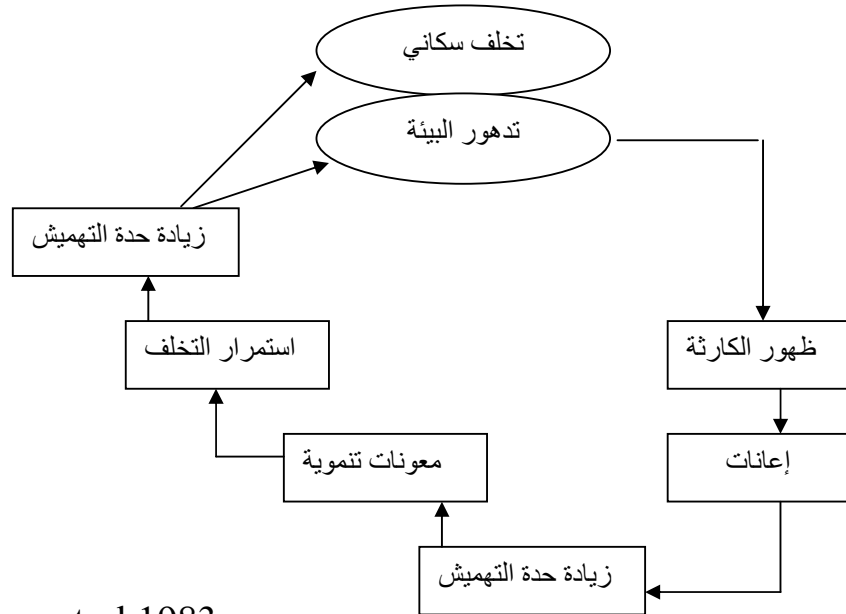

Susman, et-al 1983 :

()

()

() (2003).

(6):

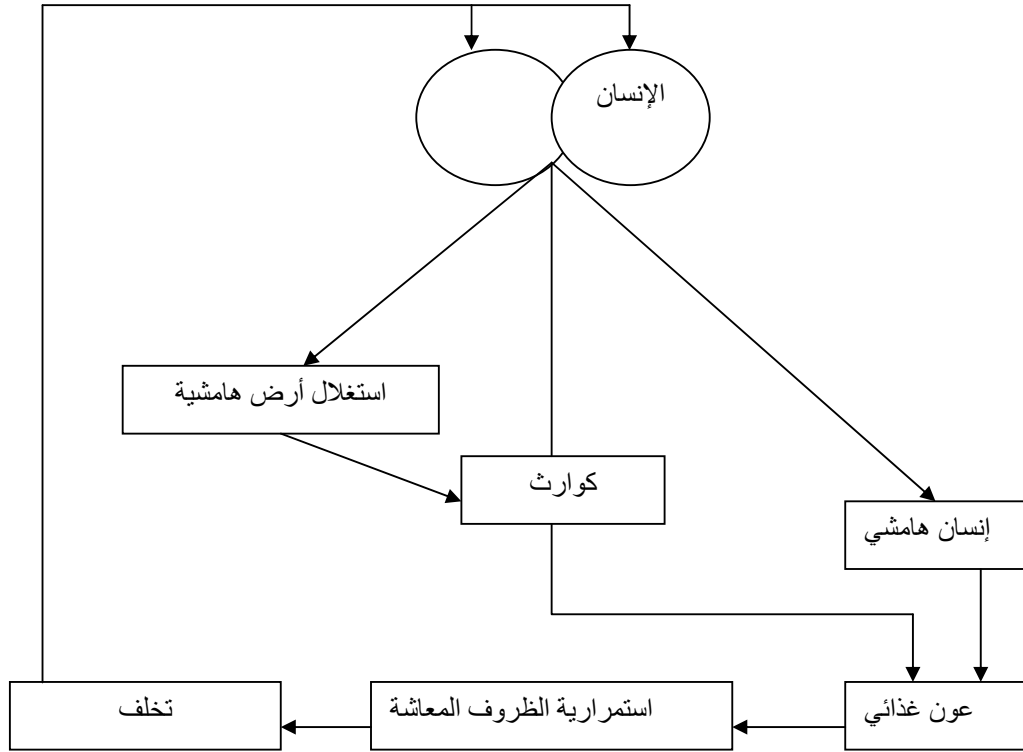

المصدر: محمد، 1991، ص 49

()

Geographical Marginality:

.1

() على المنتجين التقليديين من

Ecological Marginality: .2

Economic Marginality : .3

. (Blaike & Brookefield 1987)

(Egemi)

. 1994

Political Marginality : .4

: 6-2

:

Human Ecology Concept :

1-6-2

(en.wikipedia)

(wordnet.princeton),

. (higered:megraw-hill.com)

. (www.indianfoline)

.
:
2-6-2

.(Watts 1983)

.

(1998)

:

)

.(

.(Watts,1983)

Mechanisms

.Maladaptation

(English, 1970)

Julian Steward

(Rappaport 1977)

)

(

:

.(Hamid, 1996)

)

.(1998) (

Rappaport

.(Rappaport 1977)

Rappaport 1977

(Rappaport, 1977.Watts, 1983)

(1999)

()

(Ahmed,1989)

Egemi)

(1994

(7):

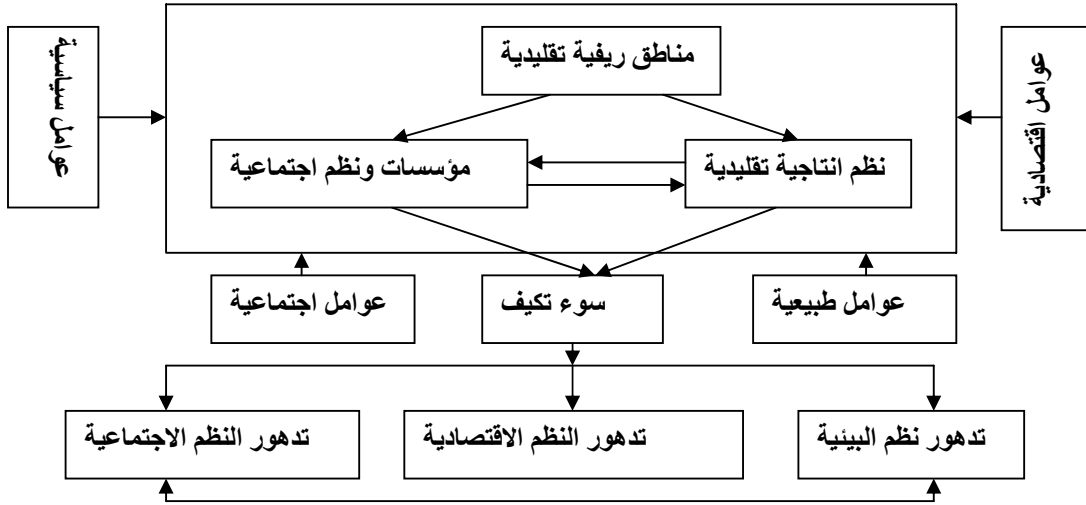

(Rappaort,1977) :

:

3-6-2

)

(

Rural/ Traditional Economy: /

4-6-2

(www.ust.fedro.com)

(www.odi.uk)

(www2.essex.ac.uk)

(Indigenous Knowledge) /

(Mohammed,1994),(www.fedro.com)

(Chambers 1985)

(8):

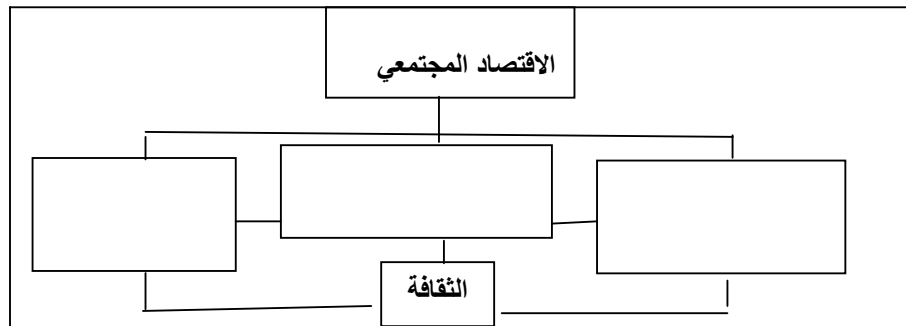

17-16

Holton, 1992

:

:

5-6-2

.(16 2001)
(/)

) ()

.()

()

Rural Poverty Concept :

6-6-2

1990

(1996)

.(1994)

1987

.(1996)

: 1997

250

(www.IFAD.org).

:

7-6-2

(9):

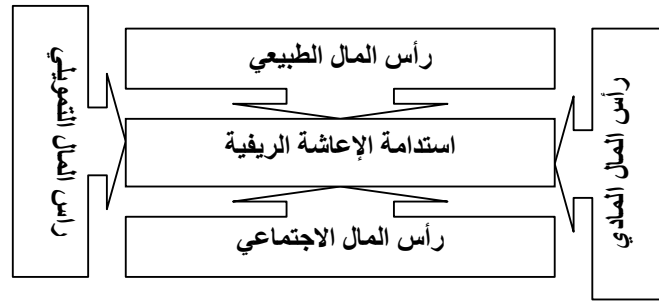

Building

Approach Capacity

(10):

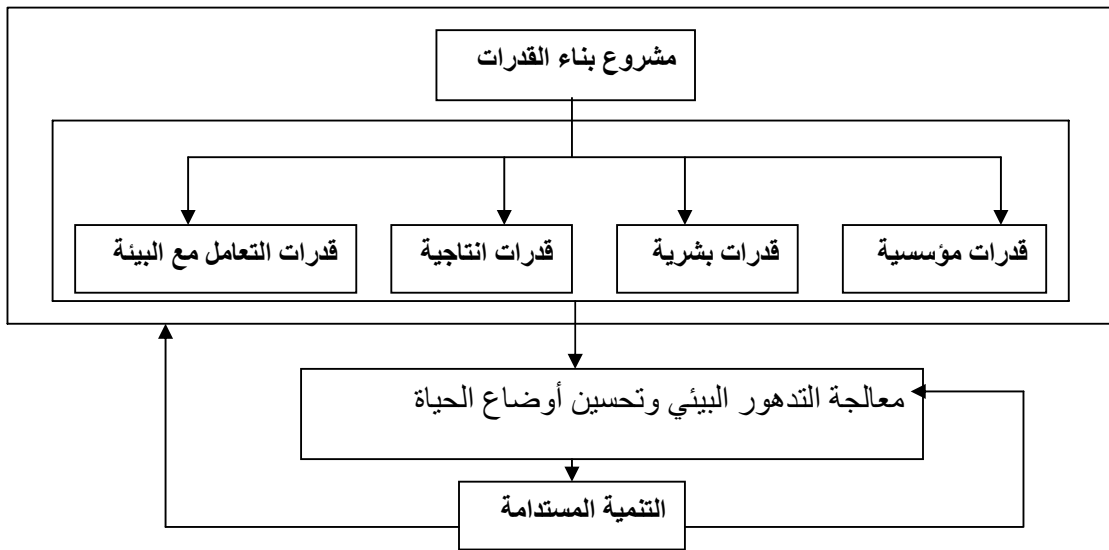

1998

:

الملاح الجغرافية لمنطقة الدراسة

1-3 :

)

(

2-3 الملاح الطبيعية:

1-2-3 الموقع:

()

.()

15- 31 40

13 40-12

33

%45

14000

31000

(3 1) .

.(1994)

()

.()

: 2-2-3

(Harrison and Jackson, 1958. Barbour, 1961. Lebon, 1965)

35

28.6

21.5

7 (-)

22

%71

.(-)

% 26

578

364 2004

1970

. 1990

183.8

1993

()

GEOLOGICAL STRUCTURE :

:3-2-3

(Williams & Adamson, 1982) (Andrew, 1948)

	:
Basement complex	/1
Post- orogenic Igneous Rocks	/2
Nubian Sandstone Formation	/3
Tertiary Volcanic Rocks	/4
Um Rawaba Formation	/5
WIND blown Sand and Superficial Grave	/6

:

Basement complex : /1

Granite

Marble

Schist

·
:
/2

·
:
/3

·
:
/4

·
:
:
·

·
.()

(3):

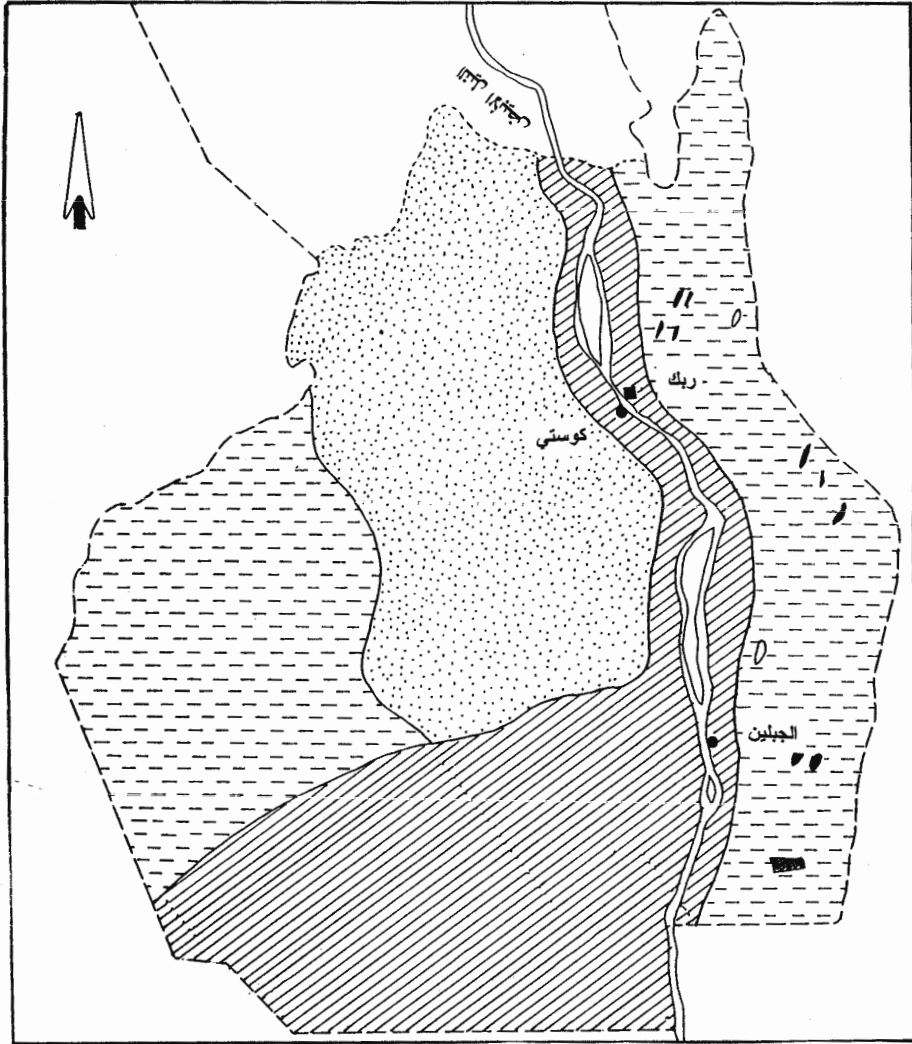

المصدر: Williams & Adamson, 1982 ص 52
0 30 60 كلم

- | | | |
|------------------|---------------|---------------------|
| تكوينات أم رواية | رسوبيات حديثة | رخام |
| صخور نارية | شست | الحجر الرملي النوبي |

:

.

:

:

.

.

:

.

.

:

.

.

.

.

304

.

.

:

.

.

.()

(4):

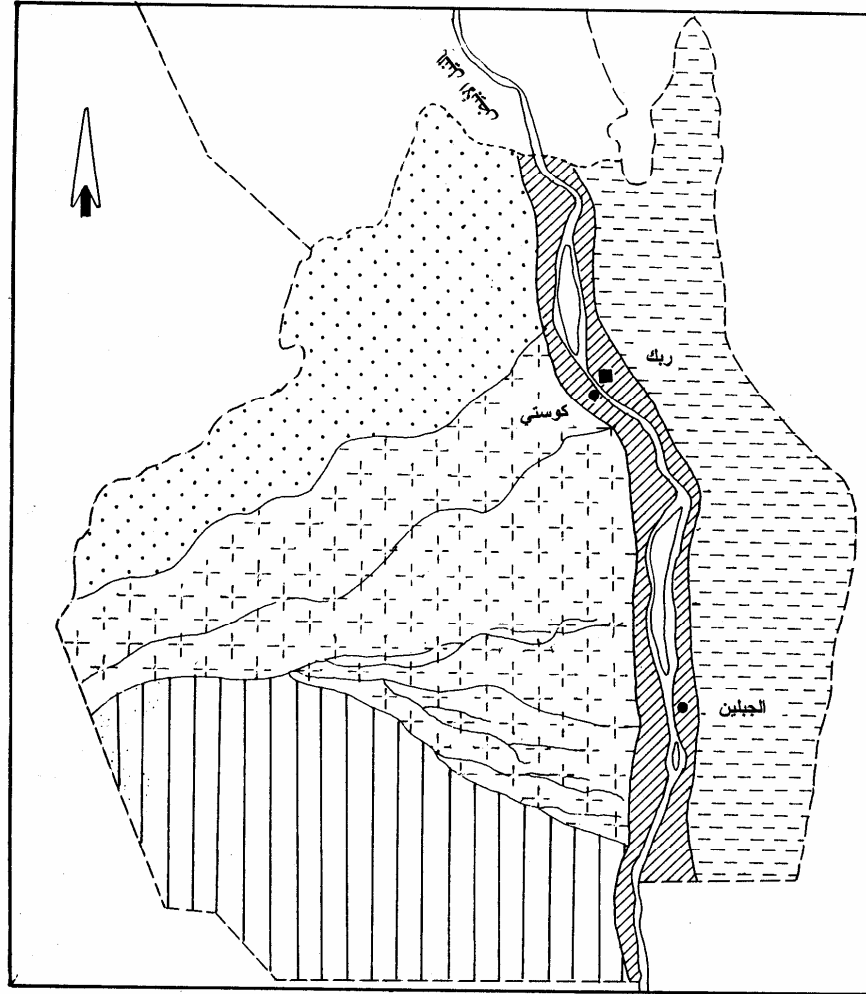

المصدر: Williams & Adamson, 1982 ص 112
0 30 60 كلم

- | | | | | | |
|--------------------|--|--------------------|--|--------------------|--|
| تريبات طينية رملية | | تريبات طينية ثقيلة | | تريبات طينية طميية | |
| خور/ وادي | | تريبات رملية | | تريبات طينية | |
| | | حدود محلية | | حدود ولاية | |

: 5-2-3

: /1

. 244

15

13

: /2

: .3

: /1

: /2

()

.
2617

% 71.9 ۳

۳ 3642

% 15.5 % 5.84

٣ 7278

% 6 % 93.8

:(3)

المحلية	/٣	/٣	/٣
كوستي	2211	6828	9039
	406	450	858
	985	7831	8817
	40	16066	160106
	3642	31175	34817

. 2005

:

*

: 6-2-3

(Harrison and Jackson, 1958. Barbour, 1961 Lebon, .

:

.1965)

:

/1

Acacia- seyal

Acacia-mellifra

Zizphu spira -chrisy

Balanites-acgyptica

Acacia-Senegal

. Anogeisus-leiocarpus

Acacia-nubica

:

12

Combretum-

Acacia-Senegal

Balanites-acgyptica

Angoieisus-leiocarpus

Cordofanum

. Sericerum-Acacia-nilotica

Hypwhenia

Purpureo-Sorghum

Cymbopgon nerratus

Aris mutabiliS

dseadocymbaria

Zornia diphylla

Arisitida palida

Eragrostis.sp

Dacty loctenium

()

()

:

7-2-3

Cannus mesomelas

Fellis several

Alopochen aegytiacus

Crocuta Crocuta

Eupodotis seegaleusis

Gazzella rufifrons laevipe

Phacoach aethiopicus

Hyrppestres ichneumnn

: **8-2-3**

%9

15000

167500

% 73.3

11000

(4)

:(4)

	الانتاج الحالي بالطن		المنطقة
4000	11000	15000	
4000	1000	5000	
00	1000	1000	
500	1200	1700	
300	500	800	
500	1500	2000	
94000	36000	130000	
1000	1000	2000	
5000	5000	10000	البحر الاحمر
109300	57700	167000	

. 2005

-

:

:

3-3

:

1-3-3

)

(

.(1971) (McMicheal, 1967)

(5) .

خريطة (5) : القبائل بمنطقة الدراسة

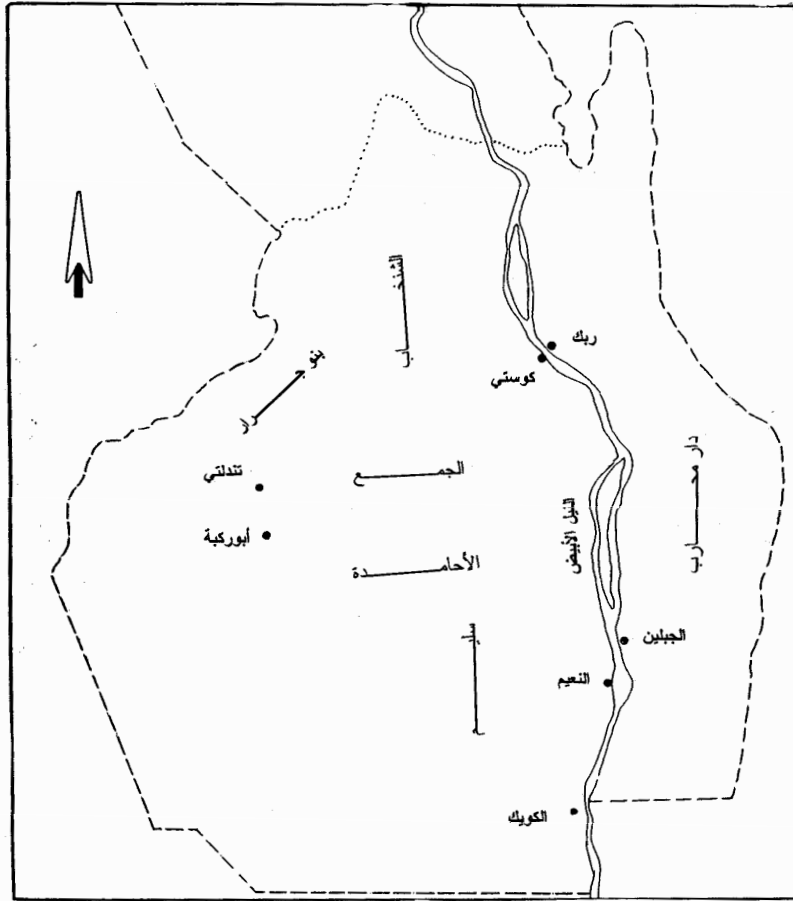

المصدر: عامر 1971م، محمد علي 2002، ص 53
0 30 60 كلم
----- حدود ولائية
..... حدود محلية

: 2-3-3

)
% 39 % 61 1993 934881 (
1439106 % 65
2000-1993 .

.(5)

. 2005-1993 :(5)

	2005	1993	
19.3	697136	584075	كوستي
13.8	399298	350806	
11.3	358654	322209	
13.3	206195	182016	
15.4	1661283	1439106	

. 2003-93 . 2003-93 :

2005 1096434 1993 934881

%.17.3

% 66 2005

3-3-3

(%60)

()

()

) ()

(
(6)

:(6)

32	6	1	2	1	1	0	7	4	1	0	1	8	
16	1	2	2	1	0	1	4	1	0	1	1	2	

2005

-

:

*

:

4-3-3

()

:

5-3-3

:

:

:

: 6-3-3

(....)

: /1

() :(7)

%			%	/		
78.6	10265	261	1.9	13067	697136	
82.2	5943	142	1.8	7234	399298	
100	6998	204	2.0	6998	358654	
80.2	3967	130	2.4	4946	206195	
84.3	27173	737	1.9	32245	1661283	

. 2005 :

261 737 (7)

142

% 78.6

% 82.6

37

17143

71

34

: /2

:(8)

37	17	39	23	3	0	1910	365	7	697136	
4	2	18	15	1	0	2147	186	8	399298	
9	24	28	18	1	0	819	438	8	358654	
6	18	31	10	1	0	825	250	7	206195	

. 2005

-

:

(8)

(2147 /1910)

: /3

:(9)

101	-	9	2	10	46	34	
29	-	3	-	5	19	2	
105		14	2	23	19	65	
105		-	-	-	-	105	

. 2005

:

(9)

29

101)

130

340

.(

(% 65)

.()

: /4

()

320

120

280

: .

)

(

: /4

: 1-4

: 2-4

)

(

Reciprocity

.()

:(11)

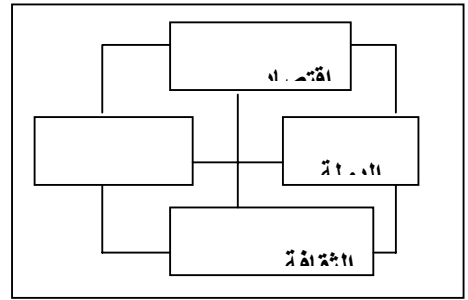
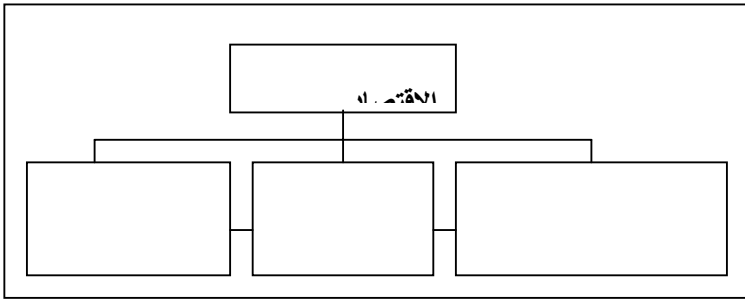

17-16 Holton,1992 :

:

: .1

)

()

(

: .2

:

: **:3-4**

: -

()

.()

() ()

15 - 10

. (Tothill, 1948)

.()

)

. (

()

()

. ()

1921

1919

25.000

1964 - 1931

14 45 - 12 15

33 00 -23 00

84

/ 1943

2001)

/
246878

.(96

) 1953

5000

(

.(2005

). ()

: ()

Early Farming

-1

()

()

() ()

()

(12):

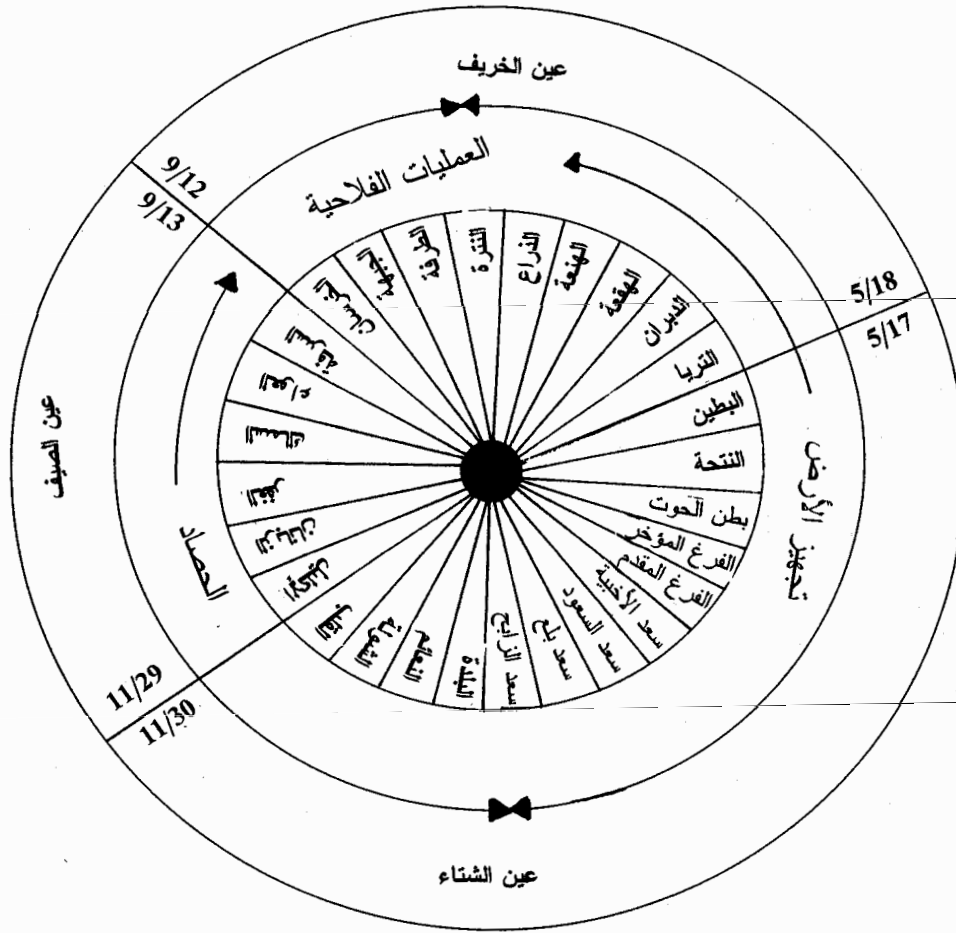

المصدر : محمد 1999م ص 83

:

/2

4 - 3

-

:(13)

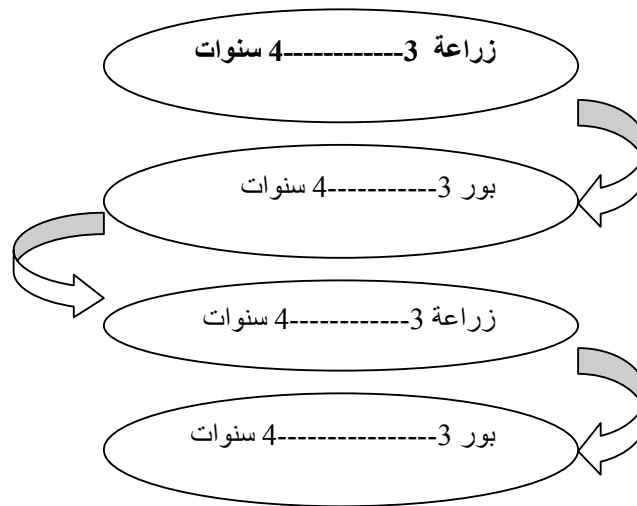

2005

:

:

/3

()

() (10)

%	
15.9	
48.7	
35.4	

2005

:

: /4

4-3

:(14)

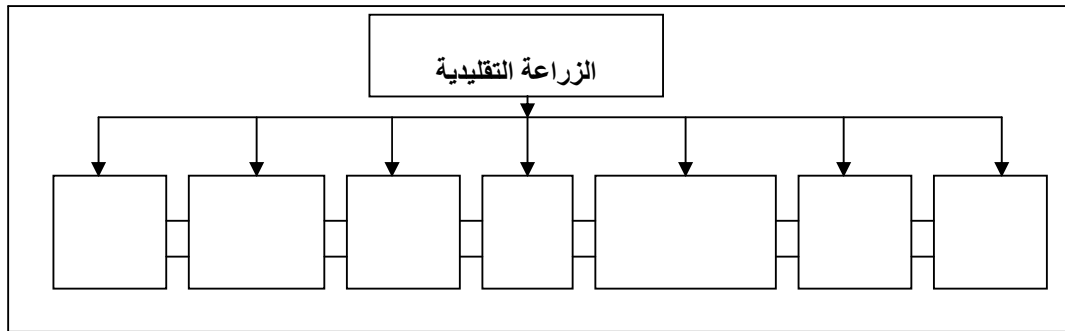

2005

:

: -

.

.

:

: -1

.

()

()

.

:

.

:()

-1

:()

-2

Tracks

)

(

(6) .

خريطة (6): الحركة الفصلية للرعاة بمنطقة الدراسة من المنظور التاريخي

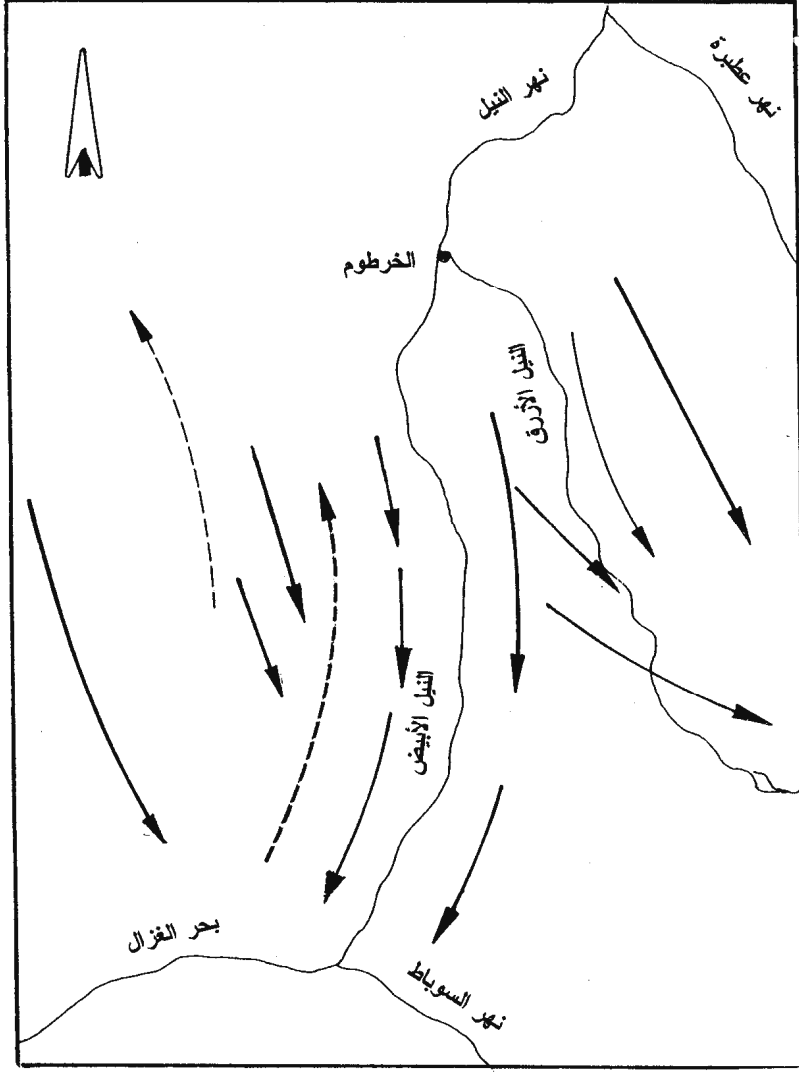

المصدر: Lebon, 1965 ص 112

200 كلم

حركة الإبل صيفاً ————— حركة الماشية صيفاً
حركة الإبل في الخريف - - - - - حركة الماشية في الخريف

:

(11)

%	
18	
31	
51.9	
100	

2005 :

()

Indigenous Knowledge

—

()

:(15)

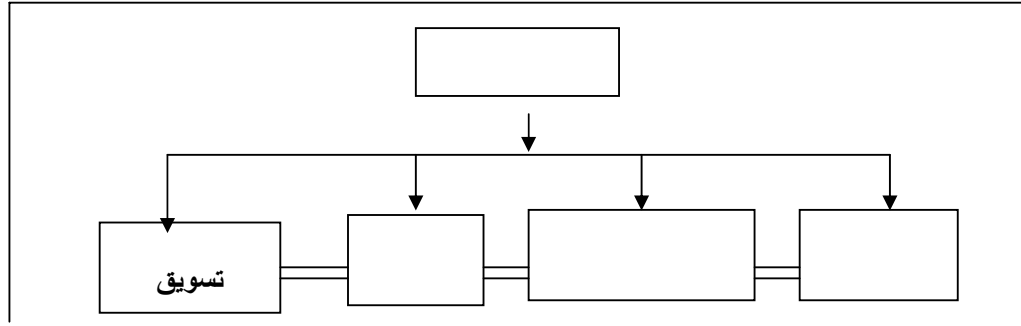

2005

:

:

-

()

15

()

:

-

(-)

()

.()

(7) .

خريطة (7): مناطق صيد الأسماك بمنطقة الدراسة

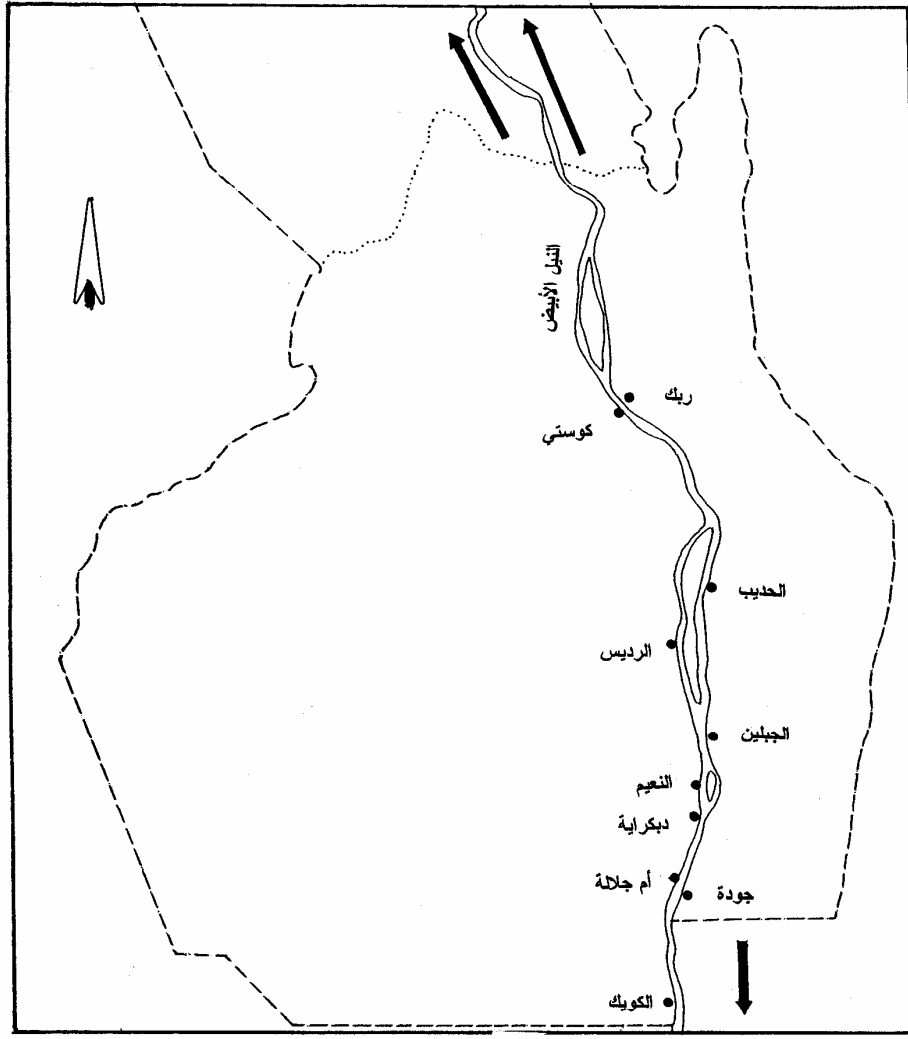

المصدر: أبحاث أسماك ولاية النيل الأبيض 2005م
0 30 60 كلم

حدود ولاية - - - - - حدود محلية اتجاه الحركة →

(Davies, 1986)

:

.

:

.

.

.(

-

)

:

.

.

.

:

.

.1

.2

.

()

.3

.

.

.4

.

.5

.

:(12)

					×		
					×		
						×	
			×				
			×				
						×	
×							
					×		
				×			
					×		

2005

:

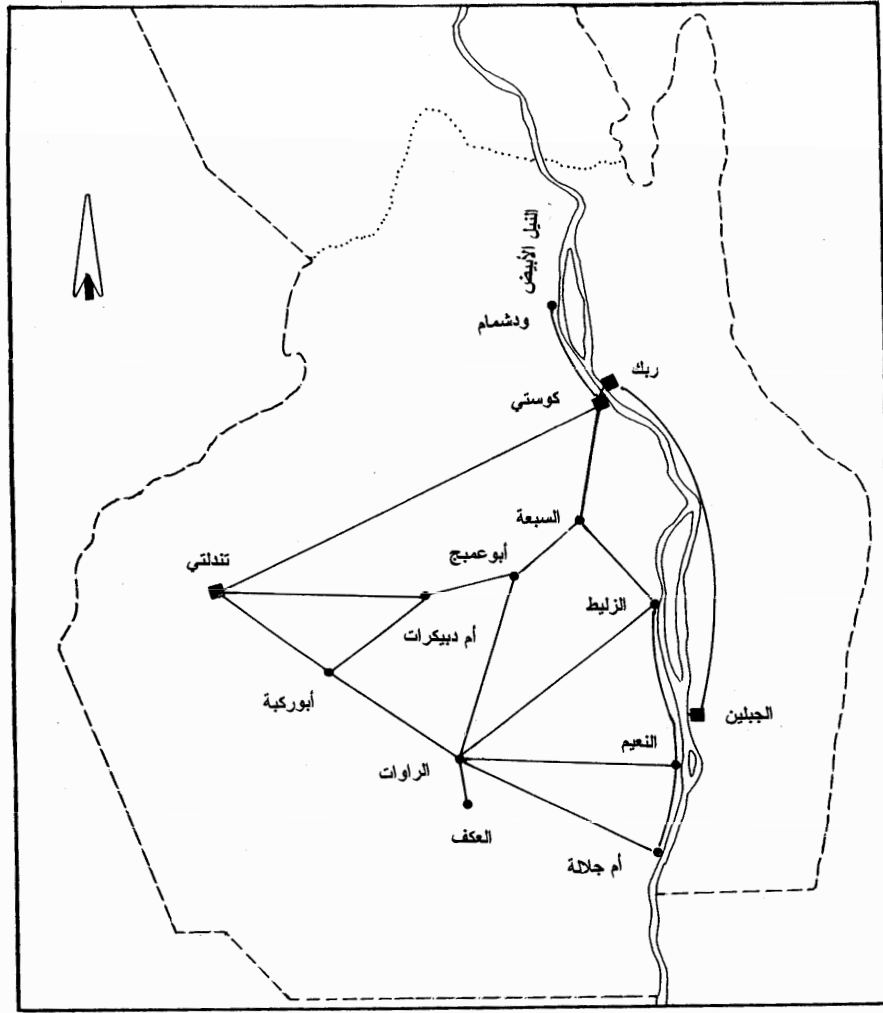

المصدر: مصلحة المساحة كوستي 2005م

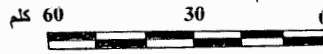

خط الإرتباط —————
حدود محلية
أسواق إسبوعية •
حدود ولاية - - - - -
أسواق ثابتة ■

:

4-4

(Social entitlement) (Social Network)

()

Traditional Institutions

—

.

:

.

.

.

.

.

.

.

.

.

.

.

—

شكل (13): الاقتصاد الريفي بمنطقة الدراسة من المنظور التاريخي.

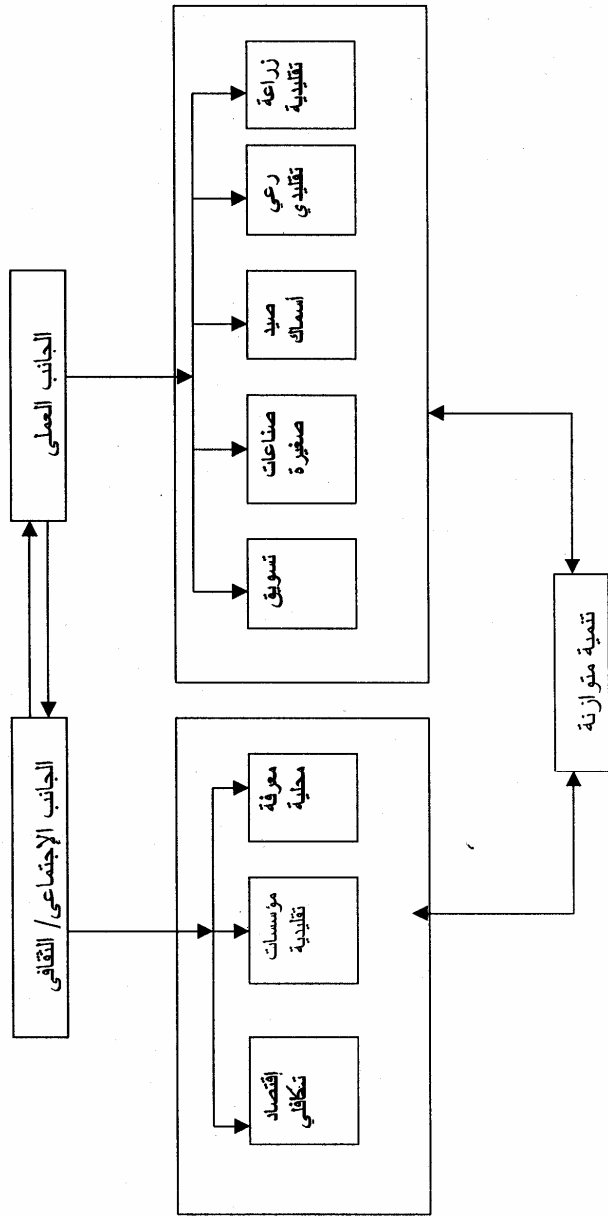

المصدر: العمل الميداني 2005م

: 1-5

: 2-5

:(13)

						القرية
0.0	68-	0.0	8	0.0	25	الشوافة
0.0	55-	0.0	18	0.0	40	
50-	45-	2.5	6	5	11	
0.0	53-	0.0	15	0.0	32	
0.0	48-	0.0	29	0.0	56	
0.0	21-	0.0	11	0.0	14	
75-	50-	2	5	8	10	
0.0	78-	0.0	10	0.0	54	
50-	47-	2	11	4	21	
57-	45-	3	19	7	35	
58-	76-	2.5	6	6	25	
0.0	54.5-	0.0	25	0.0	46	
60-	42-	6	18	15	31	
0.0	57-	0.0	22	0.0	52	
0.0	39-	0.0	20	0.0	33	
		3	14.9	6.2	32.2	

. 2005 :

(13)

32.2

54 56
 11 10 . ()
 31 .()
 25 () 29 . 14.9
 .()

%51

%76 %78 () ()

.()

6.2 (13)

%51.6 3

%75

.() %50 ()

()

%54 ()

%51

.(%51.7 %58.3)

%52.3 %58.3

%51.7

%52.3

%58.3

:(17)

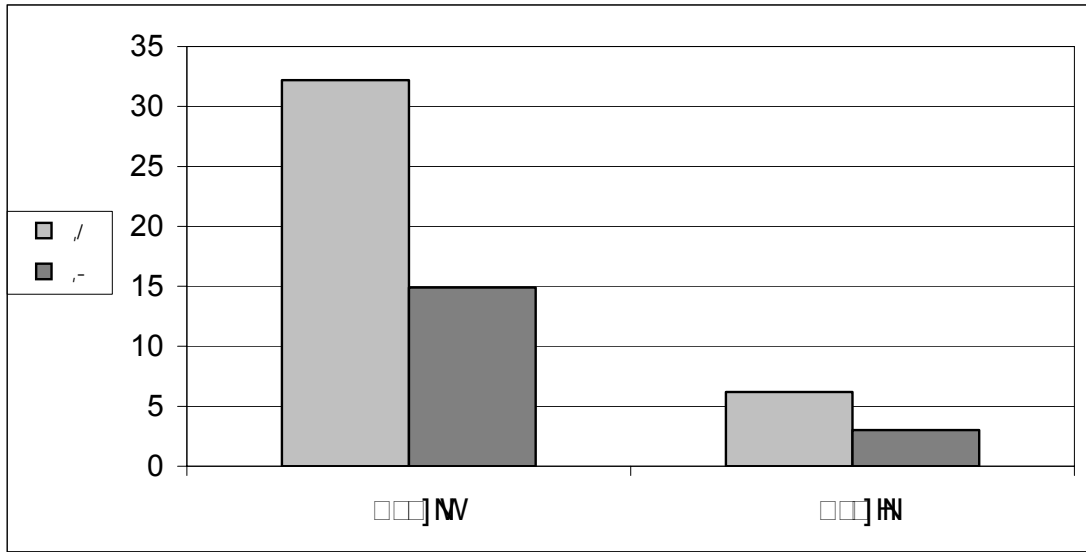

2005 :

()

:

.

:

.

(18):

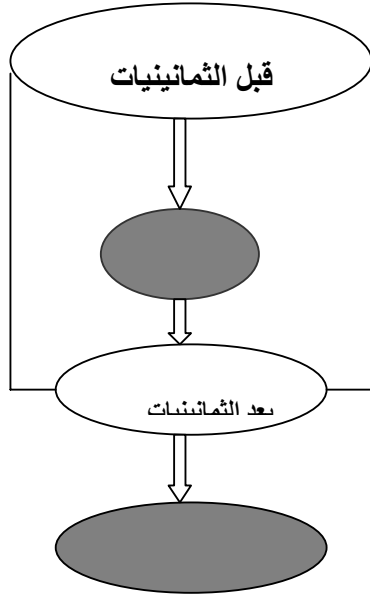

2005

:

:

.()

(1000) 2005-1973

:(19)

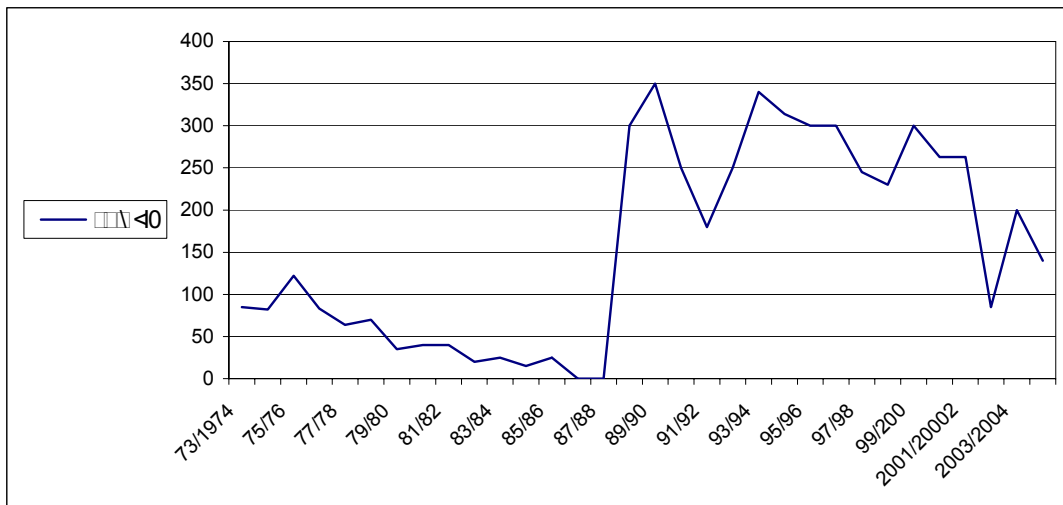

2005

:

1999/1998 8000
 (2005). 1975/74 234524

(1000). 2001-71 :(20)



2005 :

(20)

. 2001-1971

1997 1993
 1992 1989

.(14)

:(14)

القرية	%	%
الشوافة	10	-
	33	-
	6	35
	12	-
	28	-
	18	-
	7	22
سليمة المحطة	11	-
	6	18
	2	13
	4	21
	7	-
	3	27
	2	-
	5	-
	10.3	22.7

2005 :

% 10.3

(14)

% 22.7

%3.8

%14.5

%25

%20.3

. %14.5 % 25
 . % 3.8 % 20.3
 :

.(15)

:(15)

64	25.4	
31	48.7	
5	15.9	

2005 :

.
 % 15.9 %5
 % 48.7 %31

. : .2

()

.()

((9)).

خريطة (9): حركة الرعاة بعد ثمانينيات القرن الماضي

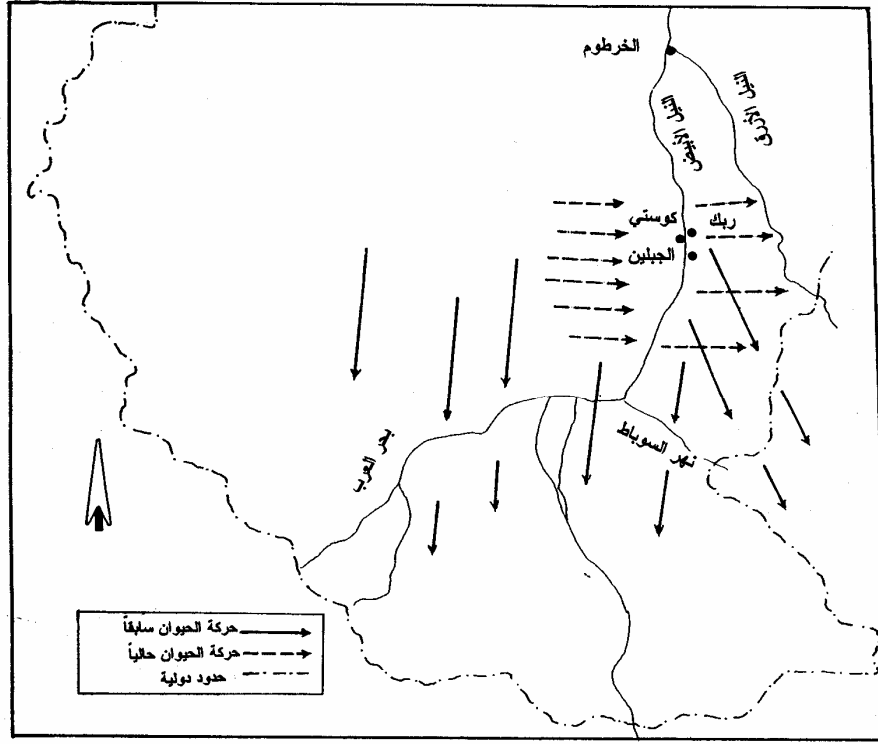

:(16)

%	%	
24	64	
12	17	
38	4	()
26	15	+

2005

:

(16)

% 24 % 64

.% 38 %4

.%26 %15

()

:

.(17)

:(17)

-/+											
90.8	2.3	-	1	2	6	25	-	25	34	41	
92	1.8	0.04	2	3.5	3.7	22.4	0.73	45	21	23	
93.4	3.5	-	2	2.8	9	53.3	56	52	42	63	
91.2	3.6	-	2.6	1.6	10	40.8	0.1	42	44	77	
96	1	0.14	1.3	2.3	0.28	25	0.14	53	12	36	
96.8	8.3	-	7.2	4.1	21.7	27.5	-	23.9	21.3	64.7	السنيط
63.8	3.8	-	3	4	8	10.3	0.3	11	4	26	
77.8	1.9	-	0.6	4	3	8.3	-	3	7	23	
85.2	3.6	-	3.8	0.5	10	24.3	-	26.6	8.5	62	
67.3	1.4	-	1	3	1.5	11.4	-	7	2	36.6	
74	4.1	-	3.4	1.5	11.5	15.8	0.23	10	5	48	
61.9	32.5	0.6	40.5	42.5	46.5	58.4	-	116	113.2	112	
50	2	-	1	4	3	4	-	2.2	7.3	6.3	
80.8	2.3	-	2	3	4	12	-	6	15	27	
85	2.3	-	1	0	2	15.3	-	8	36	17	
	4.72					25.4					

. 2005

:

(17)

24.4

.%81.4

4.7

) (%93.4)

3.5 53.3 (

() .

2 4

24 26.3

3.3 .

.%6.4 %84.4

:(21)

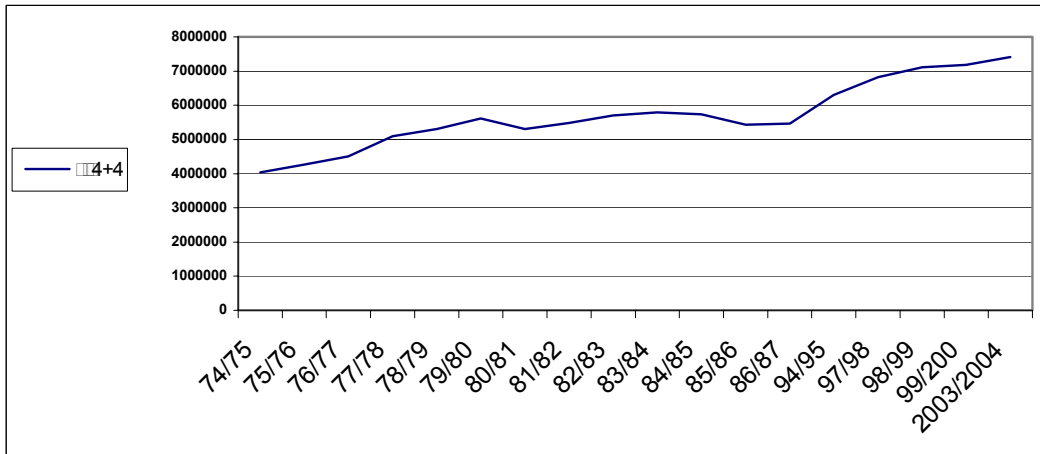

2004

-

:

:

.

.

()

.

.

(18)

.

(1.2.3.4)

:(18)

% -/+				%				%				
4	3	2	1	4	3	2	1	4	3	2	1	
2	23.8	40.1	14.3	0.0	33.3	66.7	0.0	2	57.1	26.6	14.3	
7.2	42.8	21.4	28.6	0.0	0.0	50	50	7.2	42.8	28.6	21.4	
2.7	40.3	5.5	43.1	11.1	22.2	11.1	55.6	8.4	62.5	16.6	12.5	
5.9	48.8	62.3	7.6	0.0	10	80	10	5.9	58.8	17.7	17.6	
16.7	0.0	33.3	50	0.0	33.3	16.7	50	16.7	33.3	50	0.0	
0.0	17.1	11.4	5.7	0.0	40	40	20	0.0	57.1	28.6	14.3	السنيط
0.0	16.7	0.0	16.7	0.0	50	0.0	50	0.0	66.7	0.0	33.3	
0.0	21	16	37	0.0	29	34	37	0.0	50	50	0.0	
0.0	50	34	84	0.0	0.0	16	84	0.0	50	50	0.0	
20	27.5	2.5	50	0.0	12.5	37.5	50	20	40	40	0.0	
0.0	0.0	25	25	0.0	0.0	0.0	100	0.0	0.0	25	75	
6	26	20	0.0	0.0	60	20	20	6.0	34	40	20	
0.0	20	45	65	0.0	0.0	35	65	0.0	20	80	0.0	
10	25.8	1.4	37.2	0.0	14.2	28.6	57.2	10	40	30	20	
11.2	33.3	9.5	35	0.0	0.0	42.8	57.2	11.2	33.3	33.3	22.2	
				0.7	20.2	32	47.1	6	43	34.4	16.6	

2005

:

(18)

%20.2

.% 43

%16.6

.%47.1

% 32

% 34.4

.%0.7

%6

.(19)

(19):

الأرقام (1.2.3.4) تشير إلى عدد الأنواع

% -/+				%				%				
4	3	2	1	4	3	2	1	4	3	2	1	
3.2	29	5.2	27	1.2	24.2	35	39.6	4.4	53.2	29.8	12.6	
7.9	13.3	14.1	35.3	0.0	14.5	27.3	58.2	7.9	27.8	41.4	22.9	

. 2005 :

(19)

%35.3

%27

%14.1

%5.2

(%29.6 %53.2)

(%11-)

(%26.6-)

(20)

: (20)

%	%تربية الحيوان بعد الثمانينات				%تربية الحيوان قبل الثمانينات				
	()		()		()		()		
		%		%		%		%	
14	14	11	1	89	8	25	25	75	75
45.3	45.3	5.3	0.4	94.7	7.2	50.6	45	49.4	44
18.6	18.6	14.5	2	85.5	11.8	33.1	52	66.9	105
9	9	18.3	2.6	81.7	11.6	27.3	42	72.7	112
18.7	18.7	33.3	1.3	66.7	2.6	52	52	48	48
0.1	0.1	21.8	7.2	78.2	25.8	21.7	23.9	78.3	86
6.8	6.8	20	3	80	12	26.8	11	73.2	30
1.1	1.1	8	0.6	92	7	9.1	3	90.9	30
0.7	0.7	26.6	3.8	73.4	10.5	27.3	26.6	72.7	70.7
4.8	4.8	20.7	3.4	79.3	13	15.9	10	84.1	53
14.2	14.2	18.2	1	81.8	4.5	4	2	96	48
5.1	5.1	31.3	40.5	68.7	89	36.4	113.2	63.6	197.9
29	29	12.5	1	87.5	7	41.5	7.3	58.5	10.3
5.6	5.6	22.2	2	77.8	7	27.8	15	72.7	39
2	2	11	1	89	8	13	8	87	53
		18.3		81.7		27.4		72.6	

. 2005 :

) (20)
%81.7 %72.6 (
%9.1
.%18.3 % 27.4
()
%5.3 %50.6
.%94.7 %49.4
.%8 %9.1

%30.3 %69.7

%17.7 %82.3

.%12.6

%23.1

%76.9

)

%80.7

.(%3.8

)

%19.3

(%3.8

:

/3

()

()

1983

()

:

.3

()

(21).

*

:(21)

%	%	
-	2.2	
0.1	1.5	الملح
0.2	3	
0.3	1.8	
0.4	1.6	
0.1	2	
-	0.8	
0.2	1.9	
0.1	2.1	
-	0.7	
0.9	1.6	
1.9	2.3	أم القرى
-	1.0	
-	2.9	
-	0.8	

* 2005 :

(21)

:

/4

(22):

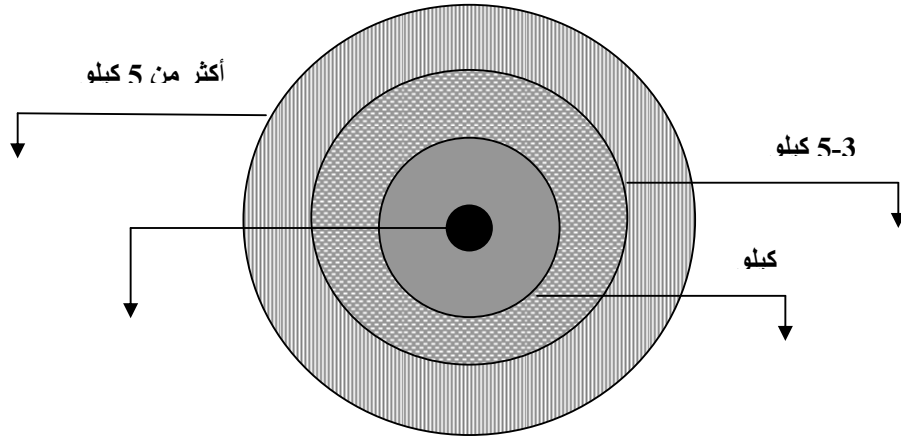

2005 :

. ()

: 2-3-5

:

185300

. 2000

134855

Acacia-Acacia-melliferaZiziphus-mucronataBalanities-egypticaseyalCombretum-cordofanumAcacia-niloticaAcacia-senegalAcacia-tortilis

(22)

جدول (22): الوقود المستخدم بمنطقة الدراسة.

% استخدام الوقود بعد الثمانينيات									% استخدام الوقود قبل الثمانينيات									القرية
١	٢	٣	٤	٥	٦	٧	٨	٩	١٠	١١	١٢	١٣	١٤	١٥	١٦	١٧	١٨	
5	2	-	-	93	-	-	-	-	-	-	-	-	-	11	44.5	44.5	الشوافة	
-	-	-	-	60	-	-	22	18	-	-	-	5	5	-	5	55	30	النعيم
-	65	-	-	28	-	-	7	-	-	-	-	4.8	-	42.8	47.6	4.8	المليح	
-	-	-	-	80	-	-	20	-	-	-	-	10	10	10	40	30	الراوات	
-	-	-	-	85	-	-	15	-	-	-	-	14.3	-	-	28.5	57.2	-	قوز الريف
27	-	-	-	72	-	-	1	-	-	-	-	-	11.2	33.3	-	33.3	22.2	السينط
25	25	-	-	50	-	-	-	-	-	-	-	-	46	-	-	54	-	أبونمل
23.7	11.5	-	-	64.8	-	-	-	-	-	-	-	-	-	7.3	8	52	32.7	سليمة
22.8	7	-	-	70.2	-	-	-	-	-	-	-	20	28	12	-	22	18	أم هاني
-	-	37	-	63	-	-	-	-	-	-	-	12.5	-	25	-	37.5	25	الحديب
5	-	-	-	55	-	-	13	27	-	-	-	-	-	-	-	20	80	جودة
28	-	-	-	22	-	-	50	-	-	-	-	-	-	-	-	66.7	33.3	أم القرى
38	-	-	-	62	-	-	-	-	-	-	-	-	-	50	-	-	50	شيكان
22	-	-	-	78	-	-	-	-	-	-	-	2	24	13	-	34	27	التقابة
48	-	-	-	52	-	-	-	-	-	-	-	-	-	32	-	25	43	الهجاليج
16.3	7.4	-	-	62.3	-	-	8.5	3	-	-	-	3.5	8.5	12.2	7.2	39.3	29.3	المتوسط

المصدر: العمل الميداني 2005م

(22)
 (%39.3)
 (%29.3)
 .%31.4
 %3
 . %8.5
 %7.4 %62
 .(%16.3)
 : /2
 1000000
) . 1980 3851554 2000
 .(2005

Aris.mutabilis

Cymbopogon-

Sorghum sp.

Barchiania.pbtussiflora

Areva-javonica

Dichantium-annulatum

nerratus

Cynodon dactylo

Zornia diphylla

Corchorus-

Sonchus-cornutus

Striga hermonthica

. fascicularis

:

3.3.5

().

.

()

.

.

.

.

Market Economy

()

.

جدول(23): الصادر والوارد لأسواق المحاصيل بمدينة كوستي وربك 2003-2005م

						الذرة		
	الوارد		الوارد		الوارد		الوارد	
86433	86443	9218	9218	-	-	-	-	2003/11
63500	84968	25267	40776	-	-	-	-	2003/12
5643	63256	32869	6953	45791	-	12478	-	2004/1
15695	43470	49281	82329	38011	2978	5560	36338	2004/2
37438	80014	64358	99022	44509	2379	12209	52435	2004/3
21798	30215	48878	77485	8923	1072	8437	14637	2004/4
45102	4870	56464	72630	7869	690	11947	5526	2004/5
8578	-	71598	90278	7129	-	12986	-	2004/6
4125	-	39805	70842	-	-	-	-	2004/7
321	321	22923	11693	-	-	-	-	2004/8
1750	0	25866	83186	-	-	-	-	2004/9
-	0	2130	72984	-	1187	-	-	2004/10
6550	38243	32433	55824	3448	29632	20977	80	2004/11
21220	30494	40913	58157	14304	24231	26437	13377	2004/12
17341	14090	22484	38814	6704	8449	14030	38157	2005/1

. 2005/2004() :

4.3.5

()

Moral Economy

:

)

(.

:

/

()

.(24)

:(24)

								الدور
70	17	13	-	-	-	15	85	
85	12	3	-	-	-	22	78	
30	43	27	-	-	6	40	54	
15	17	32	15	-	10	22	68	
21	17	28	34	-	-	5	95	
-	65	23	12	-	30	48	22	

. 2005

:

(24)

(175 (46))

.

.

:

4-5

:

.() .1

.() / .2

.() .3

() .4

() .5

: **1-4-5**

.

()

(10)

.

خريطة (10): نظم استخدام الأرض ما قبل ثمانينيات القرن الماضي

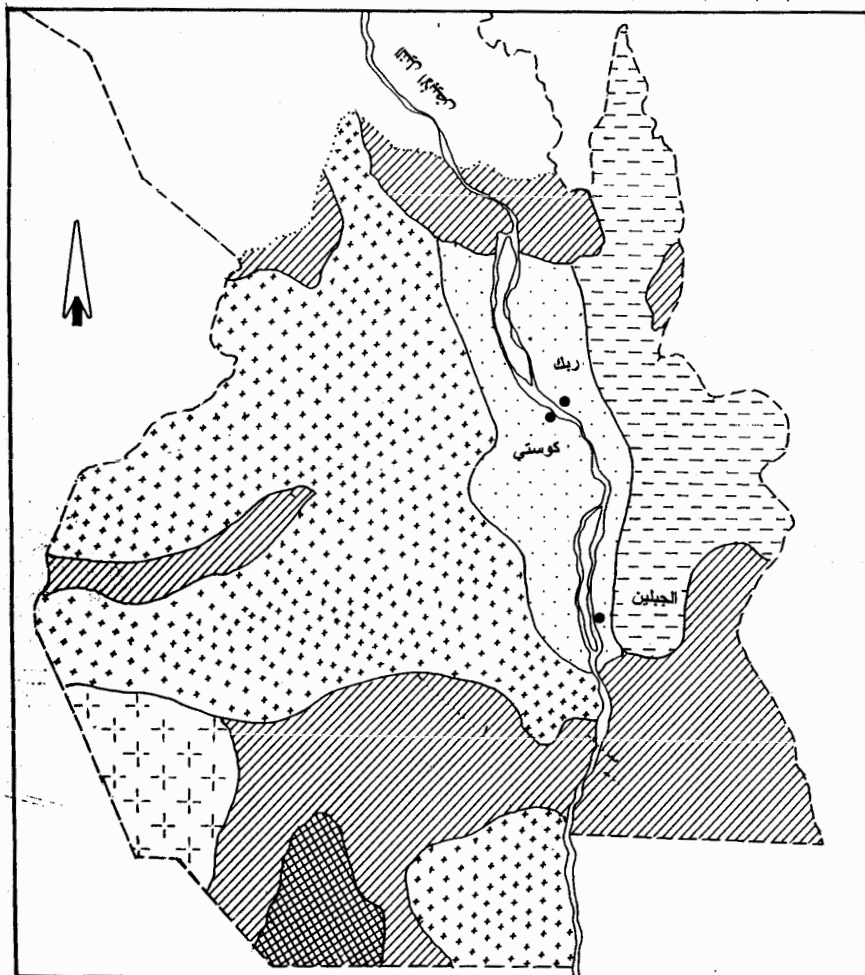

المصدر: Lebon, 1965

- | | | |
|-----------------------------------|--|---|
| مناطق رعيّة (سافلنا غنية) | مناطق زراعية رعيّة (السافلنا الغنيّة) | مناطق مطرية بدويّة زراعية مع رعي (سافلنا فقيرة) |
| مناطق زراعية رعيّة (سافلنا فقيرة) | زراعة متنقلة مع الرعي (السافلنا الفقيرة) | زراعة مروية فصلياً |

:

:

/1

1934 .(61 1991)
 ()
 1935 ()
) 7300
 .(96 2002
 1951
 21000
 . 700
 70953
 .(61 1991) 1959/58 98000
 300000
 211000 1964/1963
 .(75 Simpson 1991) 76000 1979
 1968
 1969/1968
 .()
 1975
 150000
 . 330000
 31700 27000 1979
 .

2004 100624
%10.7 .()

2005 :(25)

القطاع	/	%
	200000	19.9
مشاريع النيل الأبيض المرورية	363663	36.1
	322578	32.1
	120000	11.9
	10006241	100

2005 - :

%36

322578

%32.1

.(26)

:(26)

المحلية	الطلبات الخاصة والمترات			
	العدد	/	العدد	/
كوستي	1316	53368	3	45000
	699	40557	2	6000
	1097	39870	12	34910
	1351	73360	21	29250
	4463	207425	38	115160

2005 - :

4463

(26)

93238

2413

%45

115160

38

15

% 69.4

49910

:

/2

.(Simpson, 1991) .

1967

1969

262500

.()

210000-30000

1970

(117) 146000

89

1500-1000

2

26

.(97 2002)

)

(

. 1971-1969

%57

1980

409000

. 1970

%120

900000

(2005

)

1985/1984

()

1800000

1240000

(27) . 2002

(27):

نسبة الزيادة		
-	260500	1970
57	409000	1980
120	900000	1990
37.8	1240000	2000
45.2	1800000	2002

2005

خريطة (11): نظم استخدام الأرض بمنطقة الدراسة 2005م

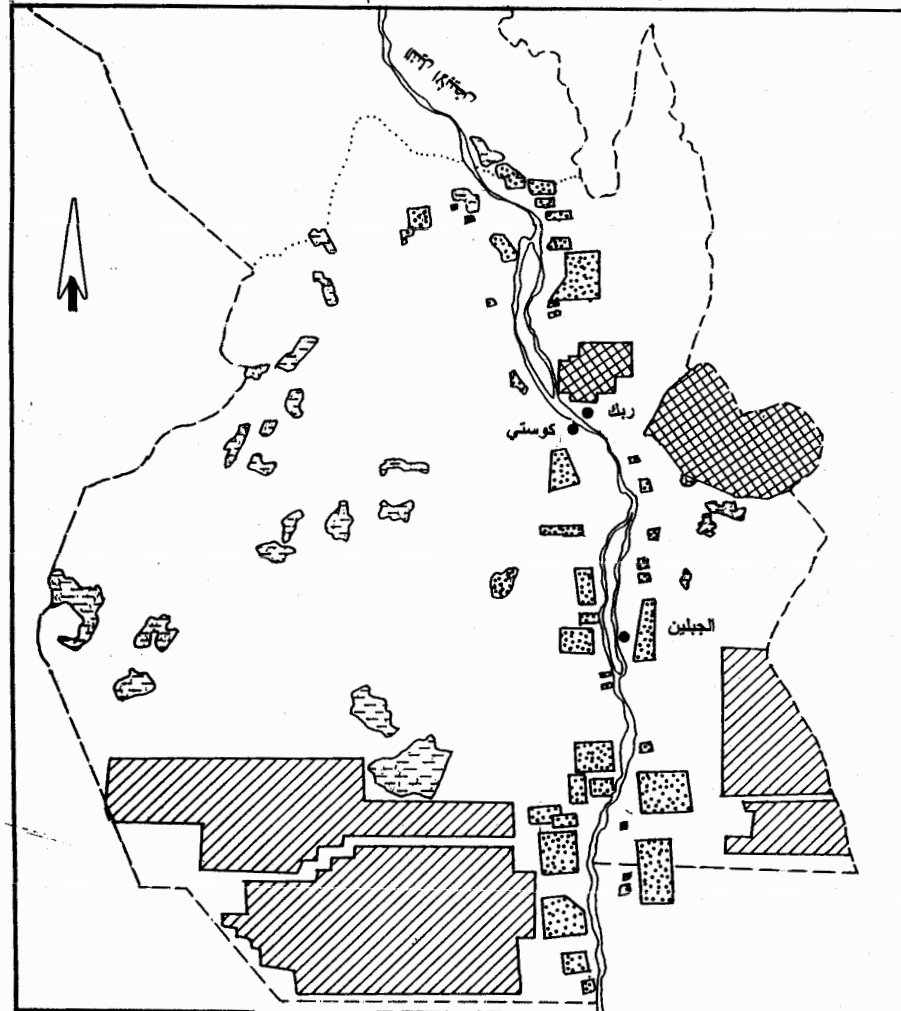

المصدر: بتصريف من وزارة الزراعة والثروة الحيوانية- ولاية النيل الأبيض 2005م
0 60 كلم

زراعة سكر
زراعة آلية مطرية
زراعة مروية
غابات
مناطق رعي وزراعة تقليدية

.()
()

.
()

.
()

.
()

.
()

:() / 2-4-5

.(1998)

(28)

() .(1990-1960)

:(28)

28.6	1942		2284	342	40-32	10-13	كوستي
28.6	1671		2078	407	37-32	33-13	
28	1714		2196	482	33-30	13-11	
27.3	1009		2269	360	27-22	29-13	
26	1729		225	496	30-14	13-10	

41 2001 , :

100

.%37

1992

163.9

.(2005)

شكل (23) : متوسط هطول الأمطار بالمنطقة 1970-2004م

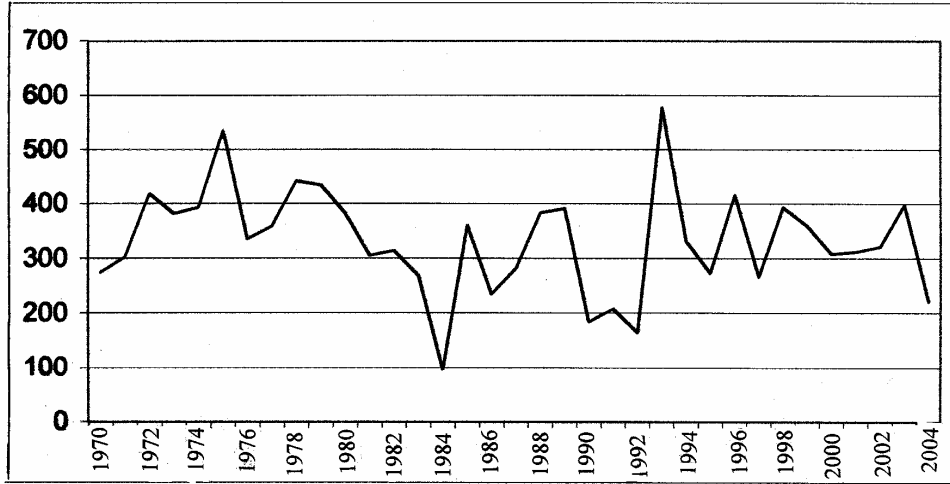

المصدر: الارصاد الجوي 2004/70م

1984

(23)

578

1993

96

(24)

شكل (24): درجات الحرارة الدنيا والعليا بمنطقة الدراسة 1970-2004م

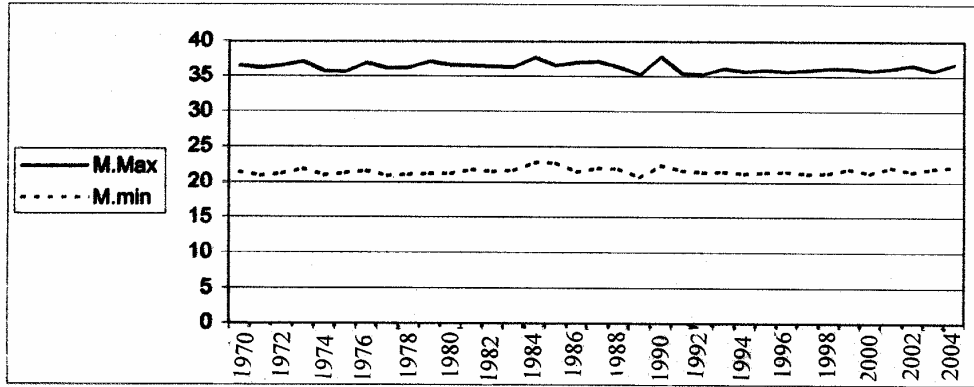

المصدر: الارصاد الجوي 2004م

(24)

37.5
1990
20.7
%49
1989
1971
%37
1984
1975-

(25)

شكل (25): متوسط هطول الأمطار ونتاجية الذرة بالمنطقة

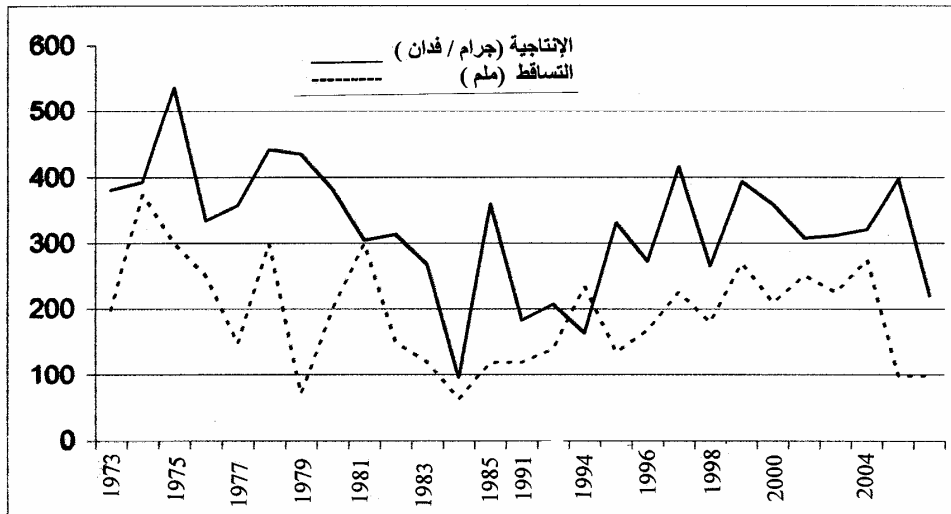

المصدر: الإحصاء الزراعي 2005م / الارصاد الجوي 2004م

(25)

. 2004-1970

:(29)

*	%	%	%	
03	75	22		
20	53	27		
40	48	12		
25	52	23		
05	63	32		
13	58	29		
60	32	08		
26	53	21		
62	31	07		
76	18	06		
65	23	12		
26	46	28		
61	32	07		
11	52	37		
51	37	12		
36.8	44.8	18.4		

* 2005 :

%18.4

%44.8

%11.1 %25.7

%17 %20.1

.()

65000

300000

Abusamra&Mohamed,1991) 1985/84

222225000

(162

()1986

:(30)

%					
76	51000	87250	67000	89000	
91	135000	138558	149000	148558	
58	26000	26461	45100	38222	
57	17000	22919	30000	26583	
44	2400	2432	5445	3606	

%8.7

26583

%57

17000

30000

:()

3.4.5

()

.(31)

2003-1973

:(31)

%	2005	%	1993	%	1983	1973	
16.3+	697136	64+	584075	12+	355630	316658	
13.8+	399298	54.4+	350806	1135+	227239	18399	
15.5+	1661283	54+	1438907	10.6+	934367	844877	

. 2005

.1993/83/73

:

(31)

()

844877

2003

1661283

1973

%96.6

1973

335057

%227.2

. 2005

1096434

. 2005

%66

1973

%37

:(26)

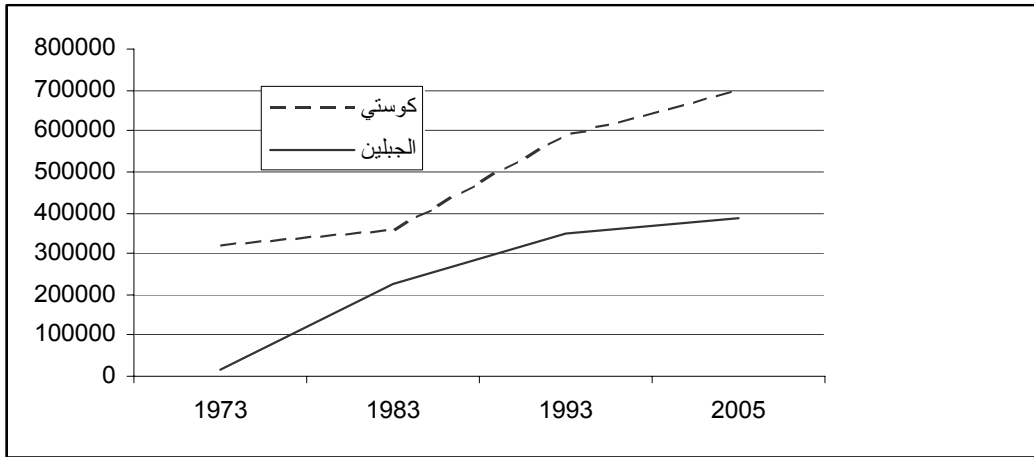

2005

. 1993/83/73

:

1983

)

(

10000

1989

55474

88196

جدول (32): القبائل النازحة لمنطقة الدراسة

الموقع			%
الدينكا	15852		18
اللية	7178		8.1
	6710		7.6
	8295		9.4
	36115		41
دارفور	9537		10.8
	4506		5.1
	88196		100

2005

-

:

(32)

%59.6

. %67.1

%17.7

.%5.1

1985/1984

5

30

10

.(33)

1985

:(33)

32.5	763000	
7.7	180000	
12.8	300000	
6.8	160000	
13.5	315000	
21.1	492830	
5.6	130000	/
100	2340830	

72

Gore, 1991 :

300000

%12.8

1985

1989-1985

.(24)

:

:(27)

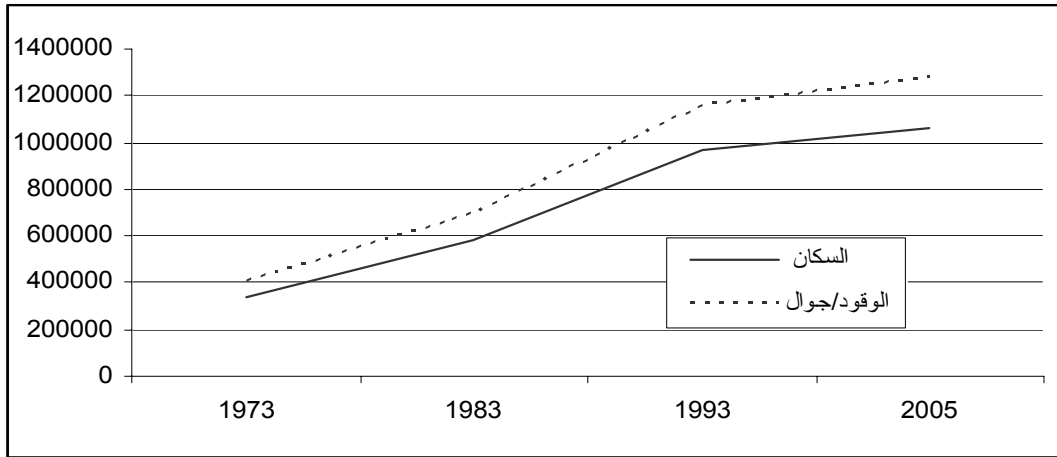

2005

:

%90

:()

4.4.5

1983

1983

.()

()

()

5.4.5

جدول (54): ملخص برامج التنمية - ولاية النيل الأبيض خلال الفترة 2005/2000م (مليون دينار سوداني)

المجاز	2005م				2004م			2000م			1998م			البرامج	
	جهد شعبي	منظمات	اتحادي	ولائي	%	المنصرف	المصدق	المجاز	%	المنصرف	المصدق	المجاز	%		المنصرف
120	-	-	-	120		-	-	15	-	-	-		-	-	-
174	-	-	-	174	-	-	200	110	-	-	-		-	-	-
2894	28.6	-	543.5	2321.9	158.8	555.7	350	450	51.4	98.800	192.000	40.552	53.9	21.862	40.552
117	-	-	-	117	506.2	1012.3	200	95.8	17.3	10.820	62.400		21.5	3.100	14.400
415	-	249	-	166	82	2182.3	2650	115	112	585.259	52.000		112	585.259	52.000
380	-	160	-	220	157.3	314.6	200	327	6.8	5.550	80.800		6.8	5.550	80.800
200	-	20	20	180	112.9	4064.8	3600	1206.3	43.2	20.697	64.000		43.2	20.697	64.000
433	28.6	409	563.5	3298.9	112.9	4064.8	3600	1206.3	43.2	219.088	506.152		43.2	219.088	506.152

المصدر: وزارة المالية والاقتصاد - ولاية النيل الأبيض 2005-1998م

502.152

1998

219.088

.%43.2

%37.9

76.808

.%98

%13.9

1998

(132) %26.2

100

1206.9

2000

%37.3 (450)

.%9.5

%27

%7.9

3600

2004

%12.9

2650

11

%73.5

50

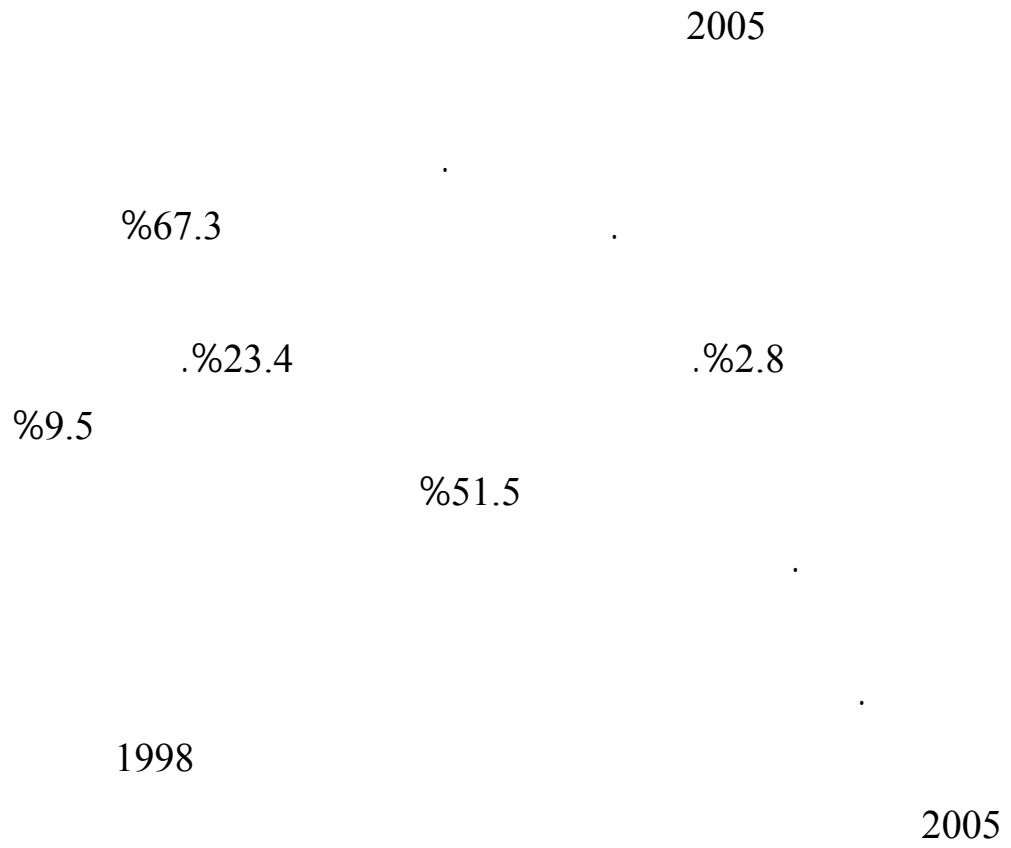

%50

()

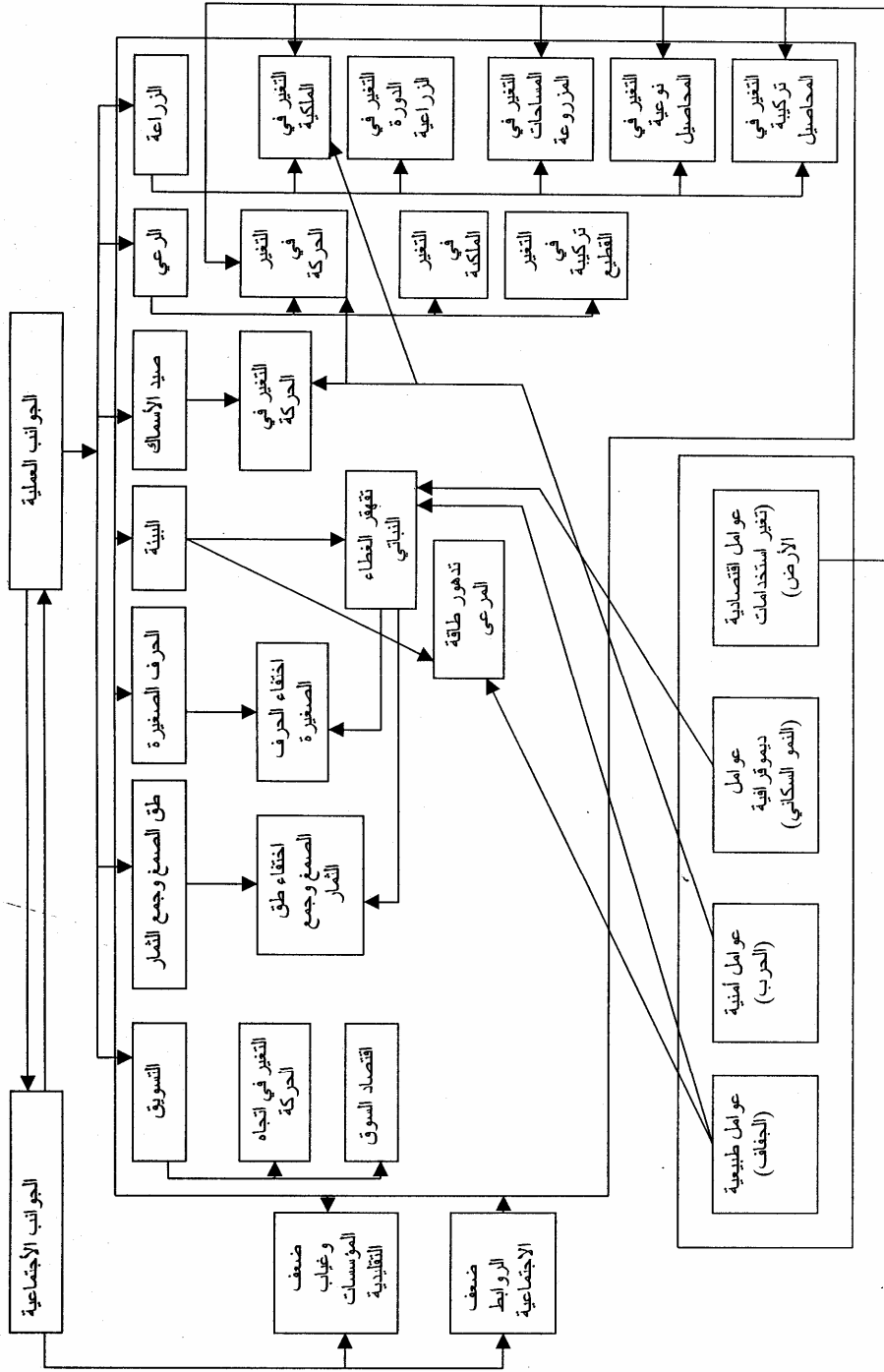

شكل (25): ملامح وعوامل التغير في نظم الإقتصاد الريفي بمنطقة الدراسة

: 1-6

: 2-6

:

.1

.2

.3

: 3-6

: 1-3-6

: /1

/

.()

.(35)

(/)

:(35)

% التغيير						القرية
-	78.5-	-	1.5	-	7	
-	72.7-	-	3	-	11	
50-	55.5-	4	4	8	9	
-	50-	-	4	-	8	
-	68.4-	-	3	-	9.5	
-	62.5-	-	3	-	8	
56.3-	63-	4	3.5	8	9.5	
-	83.3-	-	1.5	-	9	
50-	72.7-	5	3	10	11	
60-	85-	4	1.5	10	8	
80-	75-	1.5	2.5	7.5	10	
-	83.7-	-	2	-	12	
70-	62.5-	3	3	10	8	
-	68.8-	-	2.5	-	8	
-	70-	-	3	-	10	
		3.6	2.7	8.9	9.7	

2005

:

(35)

11 9.7
 .() 7 ()
 . 2.5 (/ 9.7)
 1.5 () 4
 .() ()

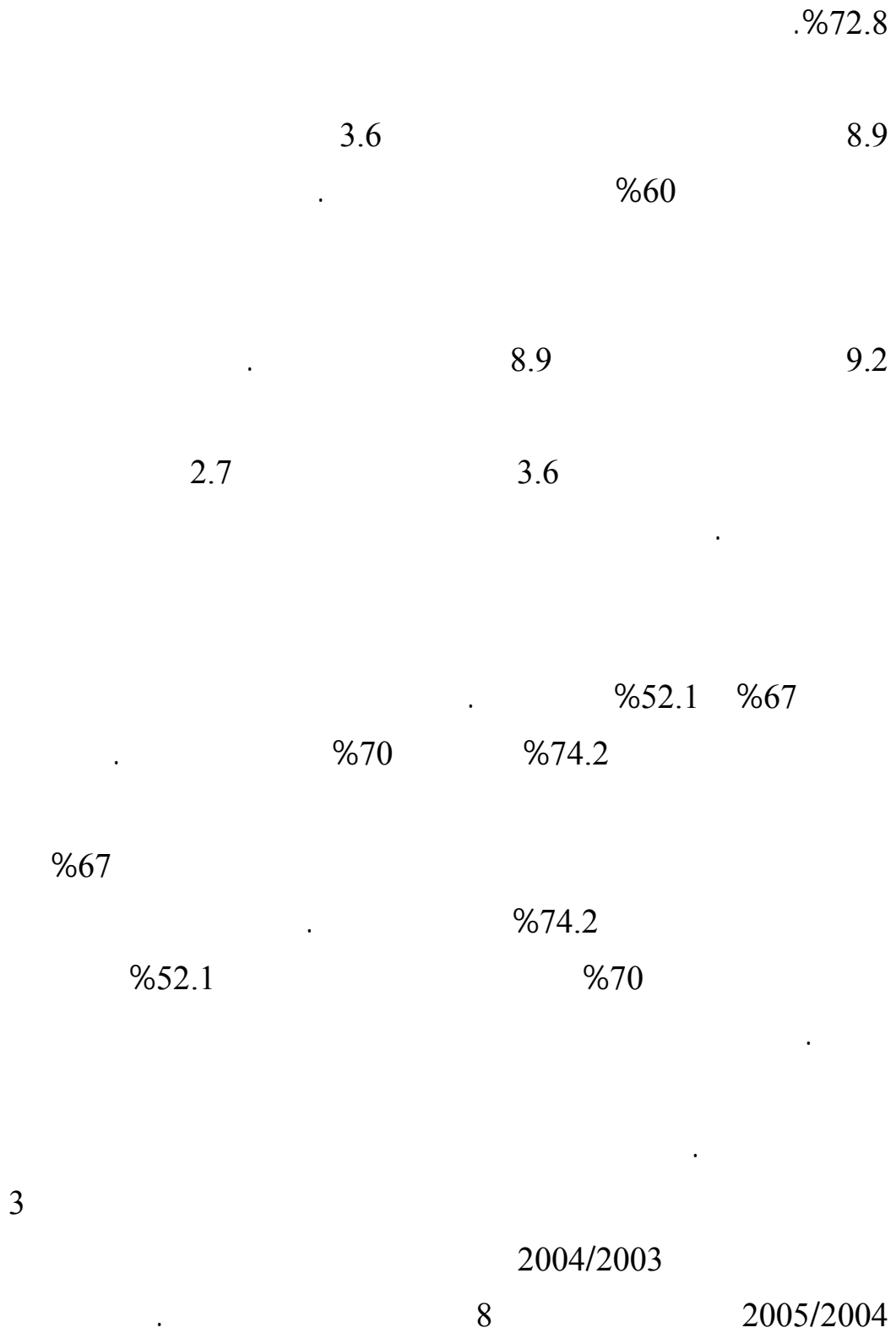

2003

4

10

2004-1973

:(29)

(/)

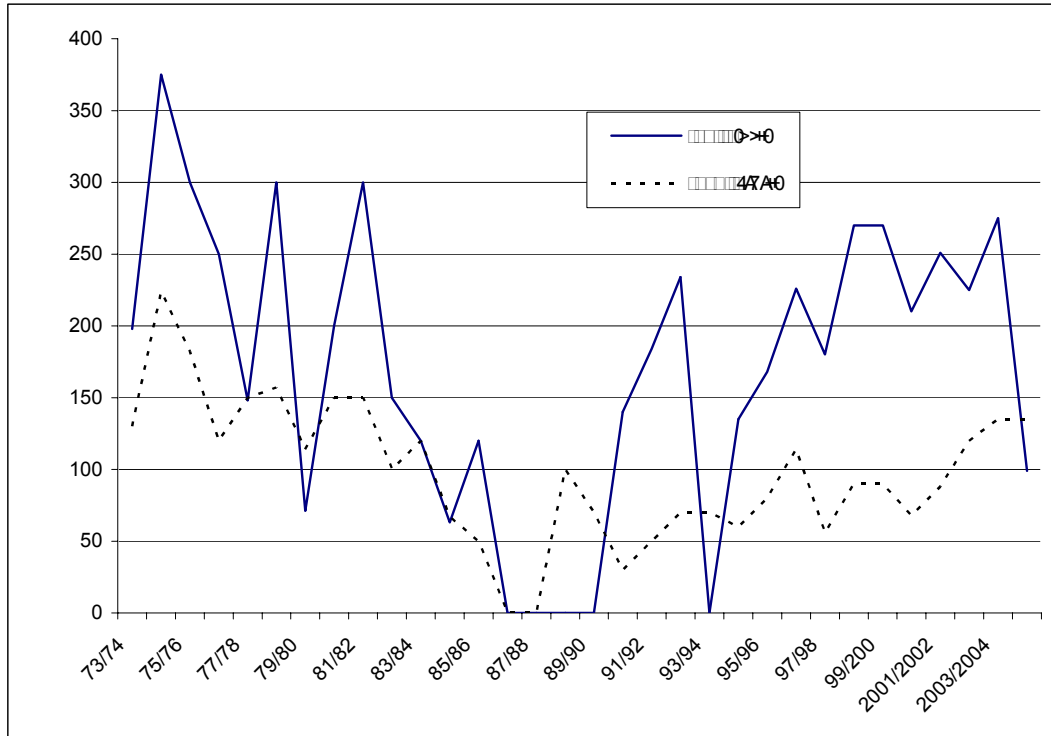

2005

:

:

12

.(36)

() .

:(36)

- + الإنتاج							القرية
			متوسط ملكية الأبقار			متوسط ملكية الأبقار	
221-	4	4	1	225	9	25	
304-	11	5.5	2	315	7	45	
402.6-	13.4	6.7	2	416	8	52	
414.4-	15.6	6	2.6	420	10	42	
418.8-	5.2	4	1.3	424	8	53	
137.4-	18	2.5	7.2	155.4	6.5	23.9	
81-	18	4.8	3	99	9	11	
20.4-	2.1	3.5	0.6	22.5	7.5	3	
188.1-	24.7	6.5	3.8	212.8	8	26.6	
50-	5	5	1	56	8	7	
50.3-	19.7	5.8	3.4	70	7	10	
776-	324	8	40.5	1100	10	110	
-16.4	5.6	5.6	1	22	10	2.2	
41-	7	3.5	2	48	8	6	
5-	6	6	1	88	11	8	
		4.9				8.5	

. 2005

:

4.9

8.5

479.3

3653.7

:

/3

()

:(37)

% + -				
58.9-	5.8	14.1		كوستي
59.7-	5.6	13.9		
56.8-	6.3	14.6		
57.9-	6.4	15.2		
60.5-	5.8	14.7		
58.3-	6.3	15.1		
58.6-	6.04	14.6		

2005

2004

:

(37)

/ 14.6

.%58.6

/ 6.04

:

2-3-6

1983

1989

300

140

:

3-3-6

%90

(38)

:(38)

				القريبة
				الشوافة
93	7	12.7	87.3	
94.5	5.5	11.2	79.8	
73	27	1.6	98.4	
90.8	9.2	17.9	82.1	
91.8	8.2	24.9	75.1	
96	4	8.3	91.7	
87.2	12.8	13	87	
98	2	10.1	89.9	
93.7	6.3	5	95	
76	14	2	98	
89	11	3.2	96.8	
79	21	6.7	93.3	
84.6	15.4	2.6	97.4	
92	8	16	84	
89	11	13	87	
89.9	10.1	8.8	91.2	

2005

:

(38)

%91.2

.%89

%10.1

:

4-3-6

.(39)

:(39)

%		قبل الثمانينيات	
24.1	69	87	
11.4	63	79	
17.4	77	92	
13.8	81	94	
29.9	61	87	
28	63.4	88	
37.2	54	86	
29.6	57	81	
26.4	67	91	
23.7	58	76	
24.5	74	98	
30.6	59	85	
32	51	75	
44.9	51	92.5	
38.3	58	94	
27.8	62.9	87.1	
24.6	65.8	87.2	
32.6	58.5	86.8	

. 2005

:

) (39)

. %27.8 (

)

. %38.3 %44.9 (

.%11.4 ()

. %32.6 %24.6

)

(

.()

150000

1975

330000

1979

48/46/45

.(40)

:(40)

%51	%92.5	
%38	% 4	
%8	-	
%3	% 3.5	
%100	%100	

. 2005 :

1979

31700

27000

1991

23

()

23

.()

1885

() ()

1987

.(

70)

5

3.5

1985

400000

300

. 100000

100000

75

:

5-3-6

()

.(41)

:(41)

11.4	1.2		10	
7.5	2	80	27	
11.2	0.7	79.9	22	
6.7	0.4	85.5	24	
8.6	1	81.3	9.8	
9	0.8	87.5	6.7	
16	0.3	83.6	4.2	
13	0.1	72.3	9	
15.6	0.4	86.8	2	
12	0.4	89.4	7	
8	1.1	89	29	
7.7	2.6	82	12	
6.6	0.5	84.1	3	
11	0.7	79.9	7	
9.3	0.2	89	4	
9.6	0.8	78.5	11.1	

. 2005 :

(%78.5)

.(%11.1)

(%9.6)

%0.8

خريطة (12): الهجرة نحو المشاريع الزراعية

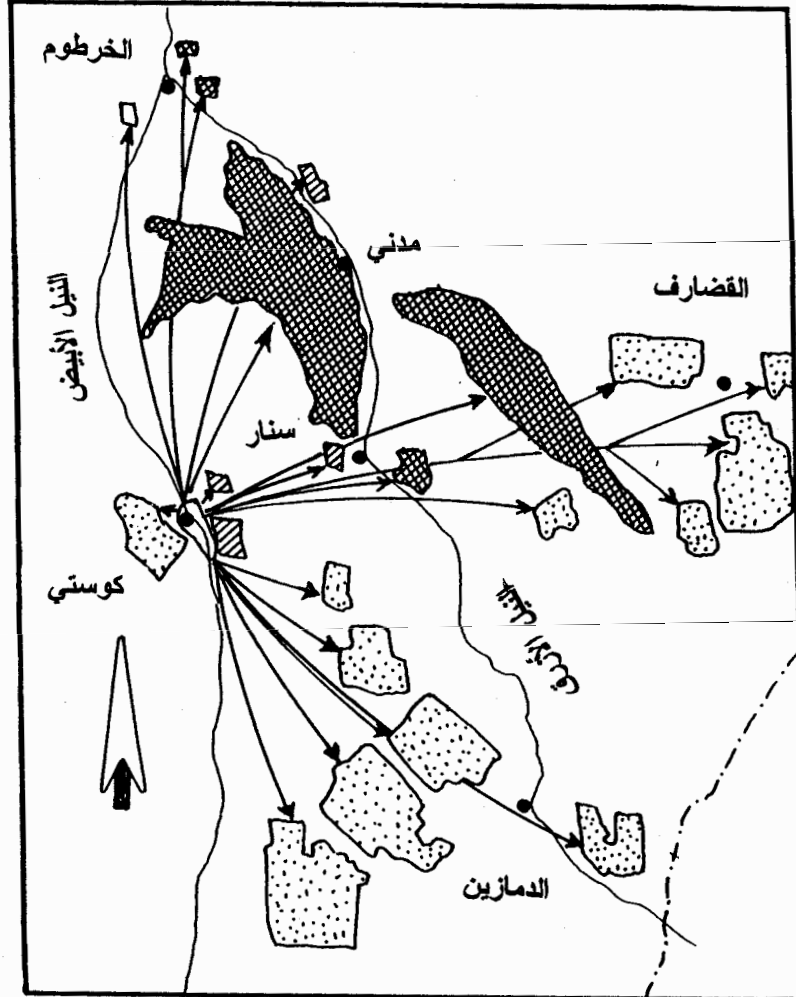

المصدر: بتصرف من Simpson, 1991 ص 254

0 300 كلم

- زراعة مروية
- زراعة سكر
- مشاريع آلية مطرية
- حدود دولية
- مشاريع النيل الأبيض
- إتجاه الحركة

.

:

)

(.

:

6-3-6

.

.()

.

.

.

.

.

.

: 7-3-6

.(42)

:(42)

/ %			
12.7	80	71	
100	6	03	
33.3	8	06	
300	4	1	
89.5-	2	19	
	100	100	

. 2005 :

(42)

%71

%.12.7

%80

%10

%.18

: 4-6

(166 (41)) .
%11

.(43) .

2000

:(43)

	/	/	/		/		
	1400	-	52050		4550	44028	11007

(2000) :

%.300

.(44)

. 2000

:(44)

					-	×	×	
					-	×	×	
					-	×	×	
					-	×	×	

2000

:

.(45)

2000

:(45)

-	-	×	×	-	×	×		كوستي
×	×	×	-	×	-	-		
×	×	×	-	×	-	-		
-	-	×	×	-	×	×		
-	-	×	×	-	×	×		
×	×	×	×	×	×	-		
×	×	×	×	×	×	-		
×	×	×	×	×	×	-		
-	-	×	×	-	×	×		

2000

:

:

650795

/ 0.02

:

/ 696389 = 360 × () 0.02 × (650795)

696389) (45)

%93 (52050) (

:

5-6

:

:

-1

.()

:

-2

(Basement complex)

:

-3

)

(

10

:

-4

:

-5

. 1985-1983

-

)

.(-

(46)

(46)

9	4	1994
13	4	1995
35	25	1996
53	43	1997
72	62	1998
93	87	2003
107	92	2004

2005

:

(46)

1994

92 4

. 2004

-

-

:

6-6

:

1-6-6

()

()

: **2-6-6**

1-2-6-6

(47)

				المحلية
/	/	/		
9039	6828	2211	412014	
859	450	409	238781	
9898	7278	2620	650795	

*

2005

-

:

%81

/ 16.2

/ 13.9

/ 18.4

(47)

%60

650795

/3 13017

/3 96

/3 24248

/3 61034

/3 9898

/3 98394

%11

%5

.(/3 9898)

()

()

:

2-2-6-6

7

8

4

5

:

(48)

					-		-				
11	4	17	15	2	5280	54	923	309	285122	2	
27	13	22	8	-	8240	5	7357	56	412014	5	
4	1	9	10	2	6173	26	680	236	160517	4	
-	1	9	5	-	119390	2	2948	81	238781	4	

2005

:

(48)

7357

923

1939

6173

8240

5280

:

3-2-6-6

()

(49)

:(49)

		/			%				
961	%49	30	2464	74463	21.5	2802	10262	1367	
1279	%50	26	2010	52190	18	1291	5943	7234	

2005

-

:

1279

661

%1 %21.5

-

26

%50

%49

(49)

961

1279

17

:

3-6-6

:(50)

30587	5857	24730	
19523	1952	17571	
50110	7809	42301	

2005 ,1993 :

(51)

-73

(51)

. 1993

121208	86869	208077	1973
25949	225184	251133	1983
5652	633395	639047	1993

1993/83/73 :

(51)

225184 1973 86869

63395 .%159 1973

 %181 408211 1993

 (202236) (63395)

. %32

. 177168

: **4-6-6**

.(52)

: (52)

	1993		1983	1973	
%91.7	171696	%37	89575	65404	
%37.2	58371	%33.8	24613	18399	
%57.6	23887	%51.8	15224	10028	

. 1993/83/73 :

(52)

65404 . 1993-1972

 1993 171696 1972

 58371 .%62.5

.%217 1972 18399 1993

	10028	1993	23887	
	.	%138		1972
1972	93831			
%170		1993	253954	

.

.

.

.

:

7-6

)

(

.

)

(

.

.

.

.

()

.

.

.

.()

الخاتمة والنتائج والتوصيات

1-7 مقدمة:

2-7 :

()

()

450

:
: 3-7

:
:
: .1
:
-
-

. %51.6 %51
(%51.7)
.(%25.3)

%10.3
%22.7

:
:
-
-
-
-

)

.

(

:

.

-

.

:

.

-

.

:

-

.

.

.

()

-

.()

-

. ()

-

.

-

.
()

-

.

.

:

()

-

.

-

. ...

-

()

1985/1983

)

(

1970

()

Building

Approach Capacity

:

()

Quantitative Revolution

: _____

: .1

_____ (1975)

_____ (1999)

: _____ (1994)

_____ (1996)

"

" (1987)

_____ ()

_____ (1987)

_____ (1991)

_____ (1971)

_____ (1994)

:

" (1998)

"

_____ : _____ ()

_____ ()

_____ : _____ (1988)

_____ : _____ (1984)

_____ (2003)

_____ 290 : _____

_____ " (1998)

"

_____ " (1991)

_____ : _____

_____ (2002)

_____ : _____

_____ (1971)

_____ (1988)

_____ (1996)

_____ (2003)

: .2

(2001)

(1999)

(2002)

: .3

2005-1995

1989 -1979

(1992)

(1999)

(2000)

. 2005-1970

. 2005

2005

. 2005

. 2004 -1993

. 2004 -1993

. 1993/1983/1973

. 2005

. 2005

2005

. 2005

. 2005

. 2005

. 2005-1999

. 2005

: _____

1. Books:

Abu-Samra, M.T, and Mohammed, G. A, (1990), Disaster Management in Agricultural and Livestock Sectors, in Abu- Sin, M. E. (ed), Disaster Prevention and Management in Sudan, Khartoum University Press, Khartoum.

Adams, W.M. (1990), Green Development: Environment and development in The Third World. London & New York.

Agricultural Statistic, (2005), Time Series of Cereals of Oil Crops 1970/71-2004/2005, Khartoum.

Ahmed, A.M. (1989), "Ecological Degradation in The Sahel: The Political Dimensions" in Anders, H. and Salih, M.A. (eds), Ecology and Politics: Environmental Stress and Security in Africa, Scandinavian Institute of African Studies.

Andrew, B. (1948), "The Geology of The Sudan", in Tothill, J.D. (ed), Agriculture in Sudan, Oxford University Press, Oxford.

Barbour, K. M. (1961), The Republic of The Sudan: A regional Geography University of London Press, and London.

Blaikie, P. (1985), The Political Economy of Soil Erosion in Developing Countries, Longman, London, and New York.

Blaikie, P. and Brookfield, H. (1987), land Degradation and Society, Methuen, London and New York.

Brassard, R. R. (1994), Pastoral Nomadism Zones of India: Socio-demographic and Ecological Aspect, National Institute of Rural Development, Hayderabad, India.

Borisov, E. F. and Libman, G. I. (1985), A Reader on Social Science, Progress Publisher, Moscow.

Bruijn, M. and Dijik, H. (2003), changing Population Mobility in West Africa: Flube Pastoralists in Central and South Mali, African Affairs 102.
Chambers, R. (1983), Rural Development: Putting The Last First, Longman, London.

Choudhury, H. (1984), Earning Dilemma of The Rural Poor, Community Development Library, Dhaka, Bangladesh.

Darkoh, MBK. (1991), “land Degradation and Resource Management in Kenya”, Desertification Control Bulletin NO 19.

Davies, H. R. J. (1985), Natural Resources and Rural Development in Arid lands: Case Study From Sudan, The United Nations University, Tokyo, Japan.

Davies, H. R. J. (1986), Rural Development in White Nile Province, Sudan, The United Nations University, Tokyo, Japan.

Emel, J. and Peet, R. (1989). “Resources Management and Natural Hazards”, in Peet, R. and Thrift, N. (eds), New Models in Geography, Unwinltyman, Broadwich, and London.

English, W. P. (1970), Man, Space, and Environment, Oxford, RC Mayfield.

Francis, E. (2000), making a Living: Changing Livelihood in Rural Africa, Development Studies Institute at The London School of Economic.

Frankenberger et-al, (2003), Livelihood Erosion Through Time: Macro and Micro Factors Influenced Livelihood Trends in Malawi Over The Last 30 Years, Southern and Western Africa Regional Management Unit (SWARMU).

Fratkin, E. (1998), Arrial Pastoralists of Kenya: Surviving Drought and Development in Africa Arid Lands, Survival Studies in Ethnicity and Change, USA.

Gore, P. W. (1991), Effect of Disaster on Population Redistribution, in Abu Sin, M. E. (ed), Disaster Prevention and Management in Sudan, Khartoum University Press, Khartoum.

Gregory, D. and Smith, D. M. (1994), The Dictionary of Human Geography, Third Edition, Blackwell Oxford, London.

Hardin, G. (1968), “The Tragedy of the Commons”, Science, Vol.162.

Hamid, G. M. (1996), population Displacement in The Sudan: Patterns, Responses, and Coping Strategies, Central For Migration Studies, New York.

Harrison, M. and Jackson, J. (1958), “Ecological Classification of The Vegetation of The Sudan”, Forest Department Bulletin, Khartoum.

Hart, G. P. (1983), Power, Labor, and Livelihood: Process of Change in Rural Java, Economic Department, Botswana University, Botswana.

Holton, R. J. (1992), Economy and Society, Routledge, London, and New York.

Ibrahim, M. B. (1991), in Abu Sin, M. E. (ed), Disaster Prevention and Management in Sudan, Khartoum University Press, Khartoum.

Jackson, D. (2003), Central Africa: No Where To Go: Land Loss and Cultural Degradation, The Twa of Great Lakes, WRMs Bulletin NO 87

Jewsiewicki, B. (1983), “Modernization or Destruction of The African Village: The Political Economy of “Agricultural Modernization” in The Belgian Congo”, Chiers du CEDAF Center d Etudes et du Documentation Africaines Sociologie.

Johnston, R. J. (1983), Philosophy and Human Geography: An Introduction to Contemporary Approach, Second Edition, Edward Arnold, London, New York, Melbourne, and Auckland.

Johnston, R. J. (1989), “Philosophy, Ideology, and Geography”, in Gregory, D. and Walford, R. (eds), Horizons in Human Geography, Macmillan, London.

Keating, D. (1999), “Poverty, Land Care, and Sustainable Livelihood in Hillside and Mountain Regions” in Ellis, J. et-al, (eds), Poverty, Rural Livelihood, and Land Husbandry in Hillside Environments. Proceedings of a Conference Held at Silsoe Bedfordshire, UK, Mountain Research and Development.

Keat, R. and Urry, J. (1982), Social Theory as Science, Routledge and Kegan Paul, London, Boston, Melbourne, and Henley.

Kiss, E. (2002), Rural Destructing in Hungary in The Period of Socio-economic Transition, Geographic Research Institute, Hungarian Academy of Science.

Lebon, J. H.G. (1965), Land Use in The Sudan, Cornwell Geographical Publication Ltd. Bude.

Mandle, R. (1998), "Rural Livelihood and Social Networks", in Kandiyoti, D. (ed), Special Issues: Market Reforms, Social Dislocation and Survival in post Soviet Central Asia, Central Asia Survey.

McMicheal, H. (1967), A history of The Arabs in The Sudan, and Some Account of The People Who Proceeded Them and the tribes Inhabiting Darfur, Cambridge University Press, Cambridge.

Mohamed, A. M. (1994), "The Concept of Indigenous Knowledge For Sustainable Development", in Medani. M. M. (ed), Indigenous Knowledge For Sustainable Development in Sudan, Institute of African and Asian Studies, University of Khartoum.

Mufone, P. (1995), "Comparing Land Policy and Resource Degradation in Botswana and Zimbabwe, Pule- Botswana, Journal of African Studies.

Oferi, A. B. (1998), "Some Misconceptions of Agricultural Production, Population, and Land Resources in Africa", in Obia, et-al, (eds), Addressing-Misconceptions About Africa Development –Seeing Beyond The Veil, Department of Geology and Geography, Eastern Illinois University, Charlton, USA.

Palsson, J. and Nadagal, DK , (1990), Pastoral Territoriality and Land Degradation in Tanzania, in Palsson, J. (ed), From Water to World Making : African Models and arid lands , OQEH.

Parry, J. T. (1996), "Environmental Problems in Kenya Arid and Semi-Arid Lands", in Darkoh, et-al, (eds), Land Degradation in The Tropics: Environmental and Policy Issues, Department of Environmental Science, University of Botswana, Gaborone, Botswana.

Ponte, S. (2002), Farmers and Markets in Tanzania: How Policy Reforms Affect Rural Livelihood in Africa, Tanzania.

Rappaport, R. M. (1979), Ecology, Meaning, and Religion, Berkley, and California.

Redclift, M. (1984), Development and Environmental Crisis: Red or Green Alternatives, London, Methuen, and New York.

Roy, M. H. (2002), "Improving The Livelihood of The Poor in Africa Using Crop Technology", A paper Presented at the Work shop On Sustainable Agriculture Initiative, Kampala, Uganda.

Rudebeck, L. (1995), "Pastoralists, Drought, and Survival in West Africa", in Bovine, M. et-al, (eds), Dimensions of Development With Emphasize On Africa", Proceeding From The Interdisciplinary Conference On Third World Studies, Ilppsala, Sweden.

Salih, M.M.(1995), The Migration Experience in Africa, Scandinavian Institute of African Studies.

Schendel, W. V. et-al. (1984), Rural Labourers in Bengal. CASP Publication, Comparative Studies Programme, Netgerland.

Simpson, I.G.& Simpson, M.C. (1991), " Systems of Agriculture Production in Central Sudan and Khartoum Province", in Craig, B.M,(ed), The Agriculture in Sudan, Oxford University Press, Oxford.

Sorenson, J. (1995), Disaster and Development in the Horn of Africa, Macmillan Press LTD, UK

Susman, P. et-al, (1983), "Global Disaster: A Radical Interpretation", in Hewitt, K. (ed), Interpretation of Calamity, Allen, Unwin, London, and Sydney.

Todaro, P. M. (1994), Economic Development in The Third World, New York, and London.

Tothill, J. (1948), Agriculture in Sudan, Oxford University Press, Oxford.

Unruh, J. D. (1993), "Restocking Refugee Pastoralists in The Horn of Africa", Disaster Bulletin NO 17.

Watts, M. (1983), "On the poverty of Theory: Natural Hazards Research in Context", in Hewitt, k. Opcit.

Williams, A. J. and Adamson, D. A. (1982), A Land Between Two Niles: Quaternary Geology and Biology of The Central Sudan, Macquarie University, Rotterdam.

Wisner, B. (1977), "Man-made Famine in eastern Kenya: The Interrelationship of Environment and Development", in Phil Okeefe & Ben Wisner (eds), Land Use and Development, International African Institute, India.

2. Thesis:

Egemi, O. A. (1994), The Political Ecology of Subsistence Crisis in The Red Sea Hills, Sudan, Unpublished ph.D thesis, University of Bergen, Norway.

Elhadary, Y. A. (1999), Water Management Systems in Traditional Communities of The Semi Arid Lands: Case Study From Gedarif Area, Unpublished M.A, University of Khartoum. Khartoum.

3. Papers:

Alumira, J. D. (2002), "The Role of Technology in Agricultural Transformation in Africa: Adoption and Impacts of Improved cereal Varieties in Zimbabwe" Paper presented in a Work shop on The Green Revolution in Asia and Its Transformation To Africa, Tokyo, Japan.

Barbier, E. B. (2002), "The Economic Linkage between Rural Poverty and Land Degradation: Some Evidences From Africa", A Selected Papers from the 3 Conference Reading: Special Issues: Food and Forestry: Global Change and Global Challenge, Agriculture Ecosystem and Environment (GCTE).

Lanne, C. (1990), "Barabig Natural Resources Management: Sustainable Land Use under Threat of Destruction", Discussion Paper, United Nations Research Institute for Social Development.

Sidahmed, A. (1993), "Pastoral and Common Resources in Africa: Some IFAD Experience and Lessons", Document presented to The United Nations Sudano-Sahelian Office Technical Consultation of Donors, Specialize Agencies on Pastoral Issues. Paris.

Tacoli, C. (2002), “Changing Rural –Urban Interactions in Sub Saharan Africa and Their Impacts On Livelihood”, Working Paper Series On Rural-Urban Interactions, and Livelihood Strategies.

مواقع على الإنترنت:

[http:// www.eldis.org/static/Doc 9614](http://www.eldis.org/static/Doc_9614)

[http:// www.IFAD.org/media/pack/rpr/2.htm](http://www.IFAD.org/media/pack/rpr/2.htm)

[http:// www.livelihood.org/Sldefn.html](http://www.livelihood.org/Sldefn.html)

[http:// www.odi.uk/publications/working.html](http://www.odi.uk/publications/working.html)

[http:// www.sacoast.uwc.ac.za/education/resurces/sustain-livelihood/.](http://www.sacoast.uwc.ac.za/education/resurces/sustain-livelihood/)

[http:// www2.essex.ac.uk/ces/research_programmes/susD4Econ/srls-htm](http://www2.essex.ac.uk/ces/research_programmes/susD4Econ/srls-htm)

[http:// www.ust.khi.is/latira/what-is-rural-htm](http://www.ust.khi.is/latira/what-is-rural-htm)

[http:// www.fedro.com/page/traditional-institution-and-land.htm#Definition.](http://www.fedro.com/page/traditional-institution-and-land.htm#Definition)

[Highered.mcgraw-hill.com/sites/0070294267/student-view0/glossary-e-
Htm](http://Highered.mcgraw-hill.com/sites/0070294267/student-view0/glossary-e-htm)

www.indiainfoline.com/bisc/jmeh.html

Wordnet.Princeton.edu/perl/webwn

[En.wikipedia.org/wiki/human-ecology.](http://En.wikipedia.org/wiki/human-ecology)

بسم الله الرحمن الرحيم
جامعة الخرطوم
كلية الدراسات العليا

ملحق I

إستبانة حول التحول والتغير في نظم الإقتصاد الريفي بمحليتي كوستي والجبلين - ولاية النيل الأبيض

الدخل الشهري	المهنة الثانوية	المهنة الرئيسية	الحالة الإجتماعية	التعليم	مكان الميلاد	العمر	القبيلة	الأُسرة
								رب الأسرة
								الزوجات 1 2 3 4
								الأبناء 1 2 3 4 5 6
								البنات 1 2 3 4 5 6
								آخرون 1 2 3 4

الزراعة:

مشكلات الزراعة	الغرض من الإنتاج	إنتاجية الفدان	المحاصيل المزروعة	الآليات المستخدمة	المساحة المزروعة	نوع الزراعة	كيف الحصول عليها	المساحة المملوكة/ فدان	
									سابقاً
									حالياً

- إذا كان هناك تغير في المساحة المملوكة ... متى حدث ذلك التغير؟
- ما هو السبب وراء ذلك؟ تم بيعها () دخلت في التخطيط () أخرى (حدد)
- إذا كان هناك تغير في نوعية المحاصيل المزروعة. ما هو السبب وراء ذلك؟
- عوامل بيئية () عوامل إقتصادية () عوامل إجتماعية () أخرى (حدد)
- هل هناك زيادة في إنتاجية الفدان؟ نعم () لا ()
- إذا كانت الإجابة بنعم ما السبب وراء ذلك؟
- إستخدام المدخلات الزراعية () زيادة الأمطار () تغير المحصول () أخرى (حدد) ...
-
- هل هناك نقصان في إنتاجية الفدان؟ نعم () لا ()
- إذا كانت الإجابة بنعم ما السبب وراء ذلك؟
- تدني خصوبة التربة () قلة الأمطار () أخرى (حدد)
- هل الإنتاج يكفي لسد الإحتياجات الأساسية؟ إذا كانت الإجابة بلا كيف تعمل على سد النقص؟
- الإتجاه إلى البيئة () الإتجاه نحو السوق () العلاقات الإجتماعية كالزكاة وغيرها ()
- الهجرة إلى المناطق القريبة () أخرى (حدد)
- هل لمشاريع السكر أي أثر على الأراضي الزراعية التي كنت تملكها؟ نعم () لا ()
- إذا كانت الإجابة بنعم
- هل تم ضمها جميعاً للمشروع () تم ضم جزء منها (حدد) أخرى (حدد)
- هل كان هناك تعويض؟ نعم () لا () إذا كانت الإجابة بنعم
- ما نوع التعويض ما حجمه؟
- هل مناسب في نظرك؟ نعم () لا ()

- هل لمشاريع الزراعة الآلية أي أثر على الأراضي الزراعية التي كنت تمتلكها؟ نعم () لا ()
- إذا كانت الإجابة بنعم
- هل تم ضمها جميعاً للمشروع () تم ضم جزء منها (حدد) أخرى (حدد)
- هل كان هناك تعويض؟ نعم () لا () إذا كانت الإجابة بنعم
- ما نوع التعويض ما حجمه؟
- هل مناسب في نظرك؟ نعم () لا ()
- ما هي التغيرات التي طرأت على الزراعة خلال السنوات الأخيرة؟
- التغير في ملكية الأراضي الزراعية () التغير في حجم المساحات المزروعة () التغير في المحاصيل المزروعة () التغير في نمط الإنتاج من إستهلاكي إلى تجاري () تدني إنتاجية الفدان () تدني العائد من الزراعة () أخرى
- هل لزلت تمارس الزراعة؟ نعم () لا ()
- إذا كانت لا تمارس الزراعة الآن ما هو السبب وراء ذلك؟

حرفة الرعي:

نوع الحشائش التي تعتمد عليها	مصادر المياه	مناطق الرعي	عدد الحيوانات المملوكة					
			أخرى	إبل	إبقار	ماعز	ضأن	
								سابقاً
								حالياً

- هل لمشاريع الزراعة الآلية دور في تدهور المراعي؟
- قفل المسارات () تقليص مساحة المراعي () أخرى (حدد)
- ما هي المشاكل التي تواجه حرفة الرعي في المنطقة؟
- الأوبئة والأمراض () شح المراعي () قلة المياه () التعدي على الحيوانات من قبل أصحاب الزراعة () أخرى (حدد)
- ما هو الحل لتلك المشكلات؟
- فتح المسارات () توفير مصادر المياه () العناية البيطرية () توفير المراعي وحمايتها () أخرى (حدد)

صيد الأسماك: هل سبق لك أن مارست حرفة صيد الاسماك؟ نعم () لا ()
إذا كانت الإجابة بنعم:

العائد	مناطق التسويق	الإنتاج اليومي/ كيلو	مواسم الصيد	مناطق الصيد	
					سابقاً
					حالياً

- ما هي المشكلات التي تجابه حرفة الصيد؟
موسمية الإنتاج () تدني الإنتاج () تدني الأسعار () إرتفاع رسوم الإنتاج () إرتفاع أسعار أدوات الصيد () مشكلات التسويق () أخرى (حدد)
- ما هو الحل في نظرك لتلك المشكلات؟
تخفيض رسوم الإنتاج () فتح أسواق جديدة () تخفيض اسعار أدوات الصيد () العمل على تهيئة بيئة الصيد () أخرى

الحرف والصناعات اليدوية: هل تمارس اي من الصناعات التقليدية؟ نعم () لا () إذا كانت الإجابة بنعم

العائد	التسويق	مصدر هذه المواد	المواد المستخدمة	نوع الحرفة/ الصناعة	
					سابقاً
					حالياً

- ما هي المشكلات التي تجابه تلك الصناعات؟
صعوبة الحصول على المادة الخام () عدم وجود التسويق () إرتفاع رسوم الإنتاج () قلة العائد () أخرى
- ما هو الحل في نظرك لتلك المشكلات؟
توفير المادة الخام () فتح أسواق للمنتجات () تخفيض رسوم الإنتاج () أخرى

التجارة: هل تمارس أي نوع من أنواع التجارة؟ نعم () لا (). إذا كانت الإجابة بنعم

العائد	مكان التجارة	نوع التجارة	
			سابقاً
			حالياً

- ما هي المشكلات التي تجابه التجارة؟
- تدني العائد () الضرائب والرسوم () ضعف علاقات البيع والشراء ()
- أخرى
- ما هو الحل في نظرك لتلك المشكلات؟
- تخفيض الرسوم والضرائب على التجارة () دعم بعض السلع والمنتجات () أخرى
- إذا كنت لا تمارس أي من الحرف السابقة ما هي الحرفة التي تمارسها الآن؟
-
-
- هل العائد مجزي؟
- كيف تعمل على سد النقص؟

الوقود ومواد البناء:

- ما هي مواد البناء المستخدمة في المنزل؟
- طوب أحمر () طوب أخضر () الطين () حطب وقش () أخرى
- من أين تتحصل على مواد البناء؟
- شراؤها () الإعتماد على البيئة () أخرى (حدد)
- ما هو نوع الوقود الرئيسي الذي تستخدمه في السابق؟
- فحم () حطب () فحم وحطب () روث () مخلفات زراعية () أخرى
- من أين تتحصل عليه؟ شراء () حول القرية () منطقة أخرى (حدد)
- كم يبلغ إستهلاكك اليومي؟
- ما هي الأشجار المفضلة للوقود في السابق؟
- الطلح () الكثر () اللعوت () الهجليج () السنط () السدر () أخرى (حدد)
- ما هي الأشجار المفضلة للوقود الآن؟
- الطلح () الكثر () اللعوت () الهجليج () السنط () السدر () أخرى (حدد)
- هل توجد تجارة حطب وفحم بالمنطقة؟ نعم () لا ()
- هل توجد مشكلة في الوقود حالياً؟ نعم () لا () إذا كانت الإجابة بنعم
- إندام مصادر الوقود بالقرب من القرية () إرتفاع أسعار الوقود () أخرى
-

ما هو الدور الذي تلعبه؟

- حماية الموارد () تحديد استخدام الموارد () تنظيم الزراعة والرعي () تنظيم العلاقات الاجتماعية ()
الفصل في النزاعات () تقديم المساعدات () أخرى (حدد)
- هل ترى أن هناك تغيير في دور المؤسسات التقليدية سابقاً وحالياً؟
- ما هو السبب في ذلك؟
- ما هي طبيعة العلاقات الاجتماعية والتكافلية التي كانت سائدة في السابق؟
- التغيير () الهبات () الهدايا () أخرى (حدد)
- ما هي طبيعة العلاقات الاجتماعية والتكافلية السائدة حالياً؟
- التغيير () الهبات () الهدايا () أخرى (حدد)
- هل هناك حدث تغيير في طبيعة تلك العلاقات عما كان عليه في السابق؟ نعم () لا ()
- إذا كانت الإجابة بنعم ما السبب وراء ذلك؟
- ضعف العلاقات الاجتماعية () تدهور الأوضاع الاقتصادية () أخرى (حدد)

الدخل:

حجم الصرف	أولويات الصرف	حجم الدخل	مصادر الدخل	
.....1111	السابق
.....2222	
.....3333	
.....4444	
.....1111	الحالي
.....2222	
.....3333	
.....4444	

..... ما هي أسباب تغير مصادر الدخل؟

.....

هل تعتقد بإمكانية إعادة الحال إلى ما كان عليه في السابق؟ نعم () لا ()

..... إذا كانت الإجابة بنعم كيف يكون ذلك؟

.....

..... إذا كانت الإجابة بلا لماذا؟

.....

.....

جول (1) Correlations

Correlations

	VAR00001	VAR00002
VAR00001		
Pearson Correlation	1	.395*
Sig. (2-tailed)		.041
N	27	27
VAR00002		
Pearson Correlation	.395*	1
Sig. (2-tailed)	.041	
N	27	27

*. Correlation is significant at the 0.05 level (2-tailed).

T-Test

جول (2) 1 - (2)

Paired Samples Statistics

Pair 1	Mean	N	Std. Deviation	Std. Error Mean
VAR00003	9.2000	15	1.41169	.36450
VAR00004	2.7333	15	.82086	.21194

Paired Samples Correlations

Pair 1	VAR00003 & VAR00004	N	Correlation	Sig.
Pair 1	VAR00003 & VAR00004	15	.096	.735

Paired Samples Test

Pair 1	VAR00003 - VAR00004	Paired Differences					df	Sig. (2-tailed)
		Mean	Std. Deviation	Std. Error Mean	95% Confidence Interval of the Difference			
					Lower	Upper		
Pair 1	VAR00003 - VAR00004	6.46667	1.56373	.40375	5.60070	7.33263	16.016	.000

T-Test

جدول 2 - (2)

Paired Samples Statistics

Pair 1	VAR00006	VAR00007	Mean	N	Std. Deviation	Std. Error Mean
Pair 1	VAR00006	VAR00007	8.9167	6	1.20069	.49018
			3.5833	6	1.20069	.49018

Paired Samples Correlations

Pair 1	VAR00006 & VAR00007	N	Correlation	Sig.
Pair 1	VAR00006 & VAR00007	6	.491	.322

Paired Samples Test

Pair 1	VAR000006 - VAR000007	Paired Differences				t	df	Sig. (2-tailed)	
		Mean	Std. Deviation	Std. Error Mean	95% Confidence Interval of the Difference				
		5.33333	1.21106	-.49441	Lower 4.06240	Upper 6.60426	10.787	5	.000

T-Test

جدول (3)

Group Statistics

	N	Mean	Std. Deviation	Std. Error Mean
VAR000008	8	27.3750	5.42316	1.91738
VAR000009	7	9.1429	2.73426	1.03345

Independent Samples Test

	Levene's Test for Equality of Variances	t-test for Equality of Means							
		F	Sig.	t	df	Sig. (2-tailed)	Mean Difference	Std. Error Difference	95% Confidence Interval of the Difference
VAR000009	Equal variances assumed Equal variances not assumed	1.877	.194	8.021	13	.000	18.23214	2.27292	Lower 13.32179 Upper 23.14250
				8.370	10.613	.000	18.23214	2.17816	Lower 13.41664 Upper 23.04765

الجدول (1): العلاقة بين معدلات الأمطار والإنتاجية:

قيمة معامل الارتباط 0.393

القيمة الاحتمالية 0.041 (عند مستوى دلالة 5%)

الارتباط موجب دال (كلما قربت القيمة من الصفر كلما كان الارتباط قوياً).

الجدول (2):

المقارنة بين إنتاجية الفدان قبل وبعد تناقص الحيازة الزراعية:

الإختبار المستخدم لعينيتين مرتبطتين:

1. القطاع المطري:

قيمة $T = 16.016$

القيمة الاحتمالية = 0.001

هناك دلالة في الفرق بين الإنتاجية قبل وبعد نقصان الحيازة ، لصالح قبل نقصان الحيازة.

2. القطاع المروي:

قيمة $T = 10.787$

القيمة الاحتمالية = 0.001

هناك دلالة في افرق بين الإنتاجية قبل وبعد نقصان الحيازة، لصالح قبل نقصان الحيازة.

جدول (3): المقارنة بين متوسط عدد الثروة الحيوانية النافقة للقرى البعيدة والقريبة من النيل:

1. القرى البعيدة.

2. القرى القريبة.

قيمة $T = 8.021$

القيمة الاحتمالية = 0.001

هناك فرق ذو دلالة إحصائية في متوسط عدد الثروة الحيوانية النافقة لصالح القرى من النيل.

ملحق (3): نمو أعداد الثروة الحيوانية بولاية النيل الأبيض (1974-2004م)

المجموع	الجمال	الأغنام	الضأن	الأبقار	العام
4036955	74853	574143	1928279	1459680	1975/74
4264635	76350	614333	2063258	1510694	1976/75
4506469	77877	657336	2207686	1563568	1977/76
5093525	80525	684287	2269501	1658945	1978/77
5307927	83263	712343	2333047	1760141	1979/78
5611500	86094	741549	2398372	1867510	1980/79
5307917	89.21	771952	2465526	1981428	1981/80
5485411	88968	779794	2566742	2027907	1982/81
5703098	90667	825227	2659659	2127545	1983/82
5789228	92399	828775	2699022	2169032	1984/83
5735345	92565	829852	2692288	2130640	1985/84
5433075	89483	802716	2453614	1997262	1986/85
5467921	89232	811.32	2559410	2008247	1987/86
6300921	201555	1788086	1804405	2506785	1995/94
6820481	205606	1853036	2054295	2737544	1998/97
7115388	220082	1958689	2054118	2882499	1999/98
7185017	22505	2004197	2172381	2985934	2000/99
7406579	22980	2040254	2317930	3025414	2004/2003

المصدر: الإحصاء الزراعي 2005م.

ملحق (4): إنتاجية الزرة و السمس بالقطاع المطري التقليدي بولاية النيل الأبيض 1973-2005م
(كجم/ فدان).

العام	الزرة	السمسم
1974/73	198	130
1875/74	375	224
1976/75	300	182
1977/76	250	120
1978/77	148	150
1979/78	300	157
1980/79	71	114
1981/80	200	150
1982/81	300	150
1983/82	150	100
1984/83	×	120
1985/84	63	67
1986/85	120	50
1987/86	×	×
1988/87	×	×
1989/88	×	100
1990/89	×	70
1991/90	140	30
1992/91	184	50
1993/92	234	70
1994/93	×	70
1995/94	135	60
1996/95	168	80
1997/96	226	114
1998/97	180	56
1999/98	270	90
2000/99	270	90
2001/2000	210	68
2002/2001	251	88
2003/2002	225	120
2004/2003	275	135
2005/2004	99	135

المصدر: الإحصاء الزراعي 2005
× معلومات غير متوفرة.