

جامعة الجزائر
معهد التربية البدنية والرياضية
بسيدي عبد الله - الجزائر -

مذكرة لنيل شهادة الماجستير
في نظريات ومنهجية التربية البدنية والرياضية

التوافق النفسي والاجتماعي وعلاقته بمستوى الأداء المهاري في كرة اليد فئات الأشبال

{ دراسة ميدانية حول فرق القسم الأول - ب - لولاية تيارت }

تحت إشراف:

أ. د سامية لزعر

إعداد الطالب:

ثابت محمد

السنة الجامعية 2008/2007

جامعة الجزائر
معهد التربية البدنية والرياضية
بسيدي عبد الله - الجزائر -

مذكرة لنيل شهادة الماجستير
في نظريات ومنهجية التربية البدنية والرياضية

التوافق النفسي والاجتماعي وعلاقته بمستوى الأداء المهاري في كرة اليد فئات الأشبال

{ دراسة ميدانية حول فرق القسم الأول - ب - لولاية تيارت }

تحت إشراف:

أ. د سامية لزعر

إعداد الطالب:

ثابت محمد

السنة الجامعية 2008/2007

إهداءات

إلى أمي الغالية التي سهرت الليالي لأجلي تسعفني إذا مرضت حفظها الله ورعاها
أبي العزيز الذي ترك في نفسي روعة الرجولة والحزم والإقدام

وإلى أختي العزيزة التي ما بخلت يوم بمساعداتها وعونها لي لأكمل هذا العمل المتواضع

وإلى إبنتها سماح الحلوة والمفعمة بالنشاط والحيوية

وإلى جدتي وجدي وأخوالي وخالتي وأزواجهم وأبنائهم، وعمتي وعمي

وكما لا أنسى جميع زملاء في الدراسة

وزملاء في العمل من

مساتذة التربية البدنية والرياضية وباقي الأساتذة الكرام والطاقم

الإداري بالثانوية وكل التلاميذ في جميع المستويات

وكذا أساتذة معهد التربية البدنية والرياضية بسيدي عبد الله وأساتذة معهد التربية البدنية بجامعة الشلف
رحتى لا أنسى أصنافي فؤاد وسيدعلي وحكيم وبلقاسم وكل مدربي ولاعبى فرق كرة اليد لولاية تيبازة.

الشكر والتقدير

بداية الحمد والشكر لله سبحانه وتعالى الذي أعانني على إتمام بحثي هذا، ولولا توفيقه عز وجل لما تحقق من ذلك شيء وبعد.

يسعدني أن أتقدم بالشكر والعرفان إلى سعادة الأستاذة الدكتورة لزعر سامية المشرفة على هذا البحث والتي كانت خير معينة وخير موجهة فجزاها الله عني خير الجزاء.

كما يشرفني تقديم الشكر لكل من ساعدني في إجراء الإختبارات المهارية والنفسية وما قدموه لي من علم نافع، يد العون.

كما أتقدم بخالص شكري وتقديري لوالدي العزيزين اللذين كانا رمزا للعطاء اللامحدود ليس فقط خلال هذا العمل بل وطيلة حياتي، أمد الله في عمريهما ومتعهما بالصحة والعافية. ولا يفوتني شكر أختي وإبنتها الصغيرة لتقديم كل ما بوسعها لإنجاز هذا البحث.

وأخيرا أختم شكري بتقديم باقة شكر لأساتذة التربية البدنية في الجزائر والمملكة العربية السعودية وخاصة الأستاذ سامي. إلى طلبة جامعة القاهرة 2 بالجمهورية العربية المصرية.

أرجو من الله أن يوفقهم جميعاً لما يحبه ويرضاه وأن ييسر لهم سبل الخير والفلاح في الدنيا والآخرة ، وأن يجزيهم عني خير الجزاء.

ثابت محمد

المفهرس

الصفحة

العناوين

الفصل التمهيدي

01	المقدمة
04	1. أهمية وأهداف البحث:
06	2. الإشكالية
07	3. الفرضيات
07	4. مفاهيم ومتغيرات البحث
08	5. الدراسات السابقة
13	6. الدراسات المشابهة

الباب الأول: الدراسة النظرية.

الفصل الأول: المتطلبات البدنية للاعب كرة اليد الحديثة

20	مدخل
21	1. مفهوم اللياقة البدنية في كرة اليد
22	2. عناصر اللياقة البدنية
22	2. 1. التحمل
22	2. 1. 1. مفهوم التحمل
23	2. 1. 2. أنواع التحمل
25	2. 1. 3. مبادئ وطرق تنمية التحمل
28	2. 1. 4. أهمية التحمل
28	2. 2. القوة العضلية

28	2. 2. 1. مفهوم القوة العضلية
30	2. 2. 2. أنواع القوة العضلية
32	2. 2. 3. مبادئ وطرق تنمية القوة العضلية
36	2. 2. 4. أهمية القوة
36	2. 3. السرعة
36	2. 3. 1. مفهوم السرعة
37	2. 3. 2. أنواع السرعة
40	2. 3. 3. مبادئ وطرق تنمية السرعة
43	2. 3. 4. أهمية السرعة
44	2. 4. الرشاقة
44	2. 4. 1. مفهوم الرشاقة
45	2. 4. 2. أنواع الرشاقة
46	2. 4. 3. مبادئ وطرق تنمية الرشاقة
48	1. 2. 4. 4. أهمية الرشاقة
49	2. 5. المرونة
49	2. 5. 1. مفهوم المرونة
50	2. 5. 2. أنواع المرونة
52	2. 5. 3. مبادئ وطرق تنمية المرونة
54	2. 5. 4. أهمية المرونة
55	2. 6. التوافق
55	2. 6. 1. مفهوم التوافق
55	2. 6. 2. أنواع التوافق
57	2. 6. 3. مبادئ وطرق تنمية التوافق
59	2. 6. 4. أهمية التوافق

59	2. 7. التوازن
59	2. 7. 1. مفهوم التوازن
60	2. 7. 2. أنواع التوازن
61	2. 7. 3. مبادئ وطرق تنمية التوازن
62	2. 7. 4. أهمية التوازن
62	2. 8. الدقة
62	2. 8. 1. مفهوم الدقة
63	3. الطرق التدريبية لتنمية عناصر اللياقة البدنية
63	3. 1. طريقة التدريب المستمر
64	3. 2. طريقة التدريب الفتري
64	3. 3. طريقة التدريب التكراري
64	3. 4. طريقة التدريب المتغير
65	3. 5. طريقة التدريب بالمحطات
65	3. 6. طريقة التدريب الدائري
66	3. 7. طريقة التدريب الفارتك
66	4. العلاقة بين عناصر اللياقة البدنية في كرة اليد
69	الخلاصة

الفصل الثاني: المتطلبات المهارية للاعب كرة اليد الحديثة

71	— مدخل
71	1. مفهوم الأداء المهاري
72	2. طبيعة الأداء المهاري في كرة اليد الحديث
72	3. مفهوم المهارات الأساسية
72	3. 1. مفهوم المهارة
73	3. 2. مفهوم المهارات الأساسية

74	4 . أقسام المهارات الأساسية
74	4 . 1 . المهارات الأساسية الهجومية
74	4 . 1 . 1 . مهارة إستقبال الكرة
76	4 . 1 . 2 . مهارة تمرير الكرة
78	4 . 1 . 2 . 1 . أنواع مهارة التمرير
78	4 . 1 . 2 . 1 . 1 . التمريرة الكراباجية (تمريرة الكتف)
79	4 . 1 . 2 . 1 . 2 . التمريرة البندولية
81	4 . 1 . 2 . 1 . 3 . التمريرة الصدرية
82	4 . 1 . 3 . مهارة التصويب
82	4 . 1 . 3 . 1 . أنواع مهارة التصويب
82	4 . 1 . 3 . 1 . 1 . التصويبة الكراباجية من الإرتكاز
84	4 . 1 . 3 . 1 . 2 . التصويبة بالوثب
87	4 . 1 . 4 . مهارة التنطيط
88	4 . 1 . 5 . مهارة الخداع
92	4 . 2 . المهارات الأساسية الدفاعية
93	5 . طرق ومراحل التعلم الأداء المهاري
93	5 . 1 . مفهوم التعلم
94	5 . 2 . نظريات التعلم
94	5 . 1 . 2 . نظرية التعلم الشرطية
95	5 . 2 . 2 . نظرية التعلم بالمحاولة والخطأ
98	5 . 2 . 3 . نظرية التعلم بالإستبصار
98	5 . 3 . مراحل تعلم الأداء المهاري
99	5 . 1 . 3 . مرحلة التعلم الخام للحركة (التوافق البدائي)
100	5 . 2 . 3 . مرحلة التعلم الجيد للمهارة (التوافق الجيد)

101	3 . 3 . 5 . مرحلة التعلم الآلي للمهارة (التوافق الآلي)
101	4 . 5 . طرق تعلم الأداء المهاري
102	1 . 4 . 5 . الطريقة الجزئية
102	2 . 4 . 5 . الطريقة الكلية
104	3 . 4 . 5 . الطريقة الكلية – الجزئية (المختلطة)
105	5 . 5 . أخطاء الأداء المهاري وإصلاحه
105	1 . 5 . 5 . أخطاء الأداء المهاري
105	2 . 5 . 5 . إصلاح أخطاء الأداء المهاري
106	6 . 5 . علاقة الصفات البدنية بالمهارات الأساسية
108	الخلاصة
	الفصل الثالث: التوافق النفسي الإجتماعي
110	– مدخل
113	1. مفهوم التوافق النفسي والإجتماعي
114	2. إتجاهات تعاريف التوافق النفسي والإجتماعي
115	2. 1. الإتجاه النفسي الفردي أو الشخصي
116	2. 2. الإتجاه الإجتماعي
117	2. 3. الإتجاه التكاملي (النفسي الإجتماعي)
120	3. نظريات التوافق
121	3. 1. النظرية البيولوجية الطبية
121	3. 2. النظرية النفسية
123	3. 3. النظرية السلوكية
124	3. 4. النظرية الإنسانية
126	3. 5. نظريات الإجتماعية
127	4. علاقة التوافق بالتكيف

129	5. أبعاد التوافق
129	5. 1. التوافق الشخصي
131	5. 2. التوافق الإجتماعي
134	6. عوامل التوافق
134	6. 1. عوامل خاص بالفرد أو ما يسمى بالمحيط الداخلي للفرد
137	6. 2. عوامل خاص بالبيئة
138	7. خطوات عملية التوافق
140	8. عوائق التوافق
141	9. معايير التوافق
142	9. 1. المعيار الإحصائي
142	9. 2. المعيار المثالي
142	9. 3. المعيار القيمي الثقافي
143	9. 4. المعيار الإكلينيكي
143	9. 5. المعيار الطبيعي
143	9. 6. معيار المفهوم الذاتي
144	9. 7. معيار النمو الأمثل
144	9. 8. معيار النظري
144	10. التوافق وسوء التوافق
145	11. التوافق وعلاقته بالأنشطة الرياضية
146	12. قياس التوافق في المجال الرياضي
147	الخلاصة

الباب الثاني: الدراسة الميدانية.

الفصل الأول: إجراءات البحث الميدانية

129	5. أبعاد التوافق
129	5. 1. التوافق الشخصي
131	5. 2. التوافق الإجتماعي
134	6. عوامل التوافق
134	6. 1. عوامل خاص بالفرد أو ما يسمى بالمحيط الداخلي للفرد
137	6. 2. عوامل خاص بالبيئة
138	7. خطوات عملية التوافق
140	8. عوائق التوافق
141	9. معايير التوافق
142	9. 1. المعيار الإحصائي
142	9. 2. المعيار المثالي
142	9. 3. المعيار القيمي الثقافي
143	9. 4. المعيار الإكلينيكي
143	9. 5. المعيار الطبيعي
143	9. 6. معيار المفهوم الذاتي
144	9. 7. معيار النمو الأمثل
144	9. 8. معيار النظري
144	10. التوافق وسوء التوافق
145	11. التوافق وعلاقته بالأنشطة الرياضية
146	12. قياس التوافق في المجال الرياضي
147	الخلاصة

الباب الثاني: الدراسة الميدانية.

الفصل الأول: إجراءات البحث الميدانية

151	1. منهج البحث
152	2. مجتمع وعينة البحث
152	3. أدوات البحث
152	3. 1. اختبار التوافق النفسي الإجتماعي
153	3. 1. 1. التعديلات المستجدة على اختبار التوافق النفسي الإجتماعي
156	3. 1. 2. أبعاد الشخصية التي يقيسها الإختبار
159	3. 1. 4. ثبات الإختبار
160	3. 1. 5. صدق الإختبار
161	3. 2. إختبارات الأداء المهاري للاعبين كرة اليد
171	4. الدراسة الإستطلاعية
171	5. الدراسة الإحصائية
172	الخلاصة

الفصل الثاني: عرض ومناقشة نتائج البحث

174	مدخل
175	1. عرض ومناقشة نتائج العلاقة الإرتباطية بين التوافق النفسي والأداء المهاري.
179	2. عرض ومناقشة نتائج العلاقة الإرتباطية بين التوافق الإجتماعي والأداء المهاري.
183	3. عرض ومناقشة نتائج العلاقة الإرتباطية بين أبعاد مقياس التوافق النفسي الإجتماعي وإختبارات الأداء المهاري.
232	4. عرض ومناقشة نتائج إختبارات للأداء المهاري بين ذوي التوافق النفسي الإجتماعي الموجب وذوي التوافق النفسي الإجتماعي السالب.

الفصل الثالث: التفسيرات والإستنتاجات والتوصيات

240	1. تفسير نتائج العلاقة الإرتباطية بين التوافق النفسي والأداء المهاري.
242	2. تفسير نتائج العلاقة الإرتباطية بين التوافق الإجتماعي والأداء المهاري.

3. تفسير نتائج العلاقة الارتباطية بين أبعاد مقياس التوافق النفسي الإجتماعي وإختبارات الأداء المهاري. 243

4. تفسير نتائج الفروق للأداء المهاري بين ذوي التوافق النفسي الإجتماعي الموجب وذوي التوافق النفسي الإجتماعي السالب. 257

5. مقابلة النتائج بالفرضيات الخاتمة 259

التوصيات والإقتراحات المصادر والمراجع 261

الملاحق 263

قائمة الجداول المعلوماتية والإحصائية 266

فهرس الأخطاء 378

الشكل رقم 01: طبيعة العلاقات المتبادلة القائمة فيما بين أنواع التحمل. 27

الشكل رقم 02: إتجاهات تعاريف التوافق النفسي والإجتماعي. 117

الشكل رقم 03 : نظريات التوافق. 120

الشكل رقم 04: إختبار سرعة تمرير الكرة لمدة 30ثا. 165

الشكل رقم 05: إختبار التمرير من الجري. 166

الشكل رقم 06: إختبار التنطيط المستمر لمسافة 30م في خط متعرج. 167

الشكل رقم 07: إختبار التصويب من الثبات (08 كرات) من خط ال9م. 168

الشكل رقم 08: إختبار التصويب من الوثب عاليا. 169

الشكل رقم 09: إختبار مهاري مركب. 170

فهرس الجداول المعلوماتية

الجدول رقم 01: المهارات الأساسية ومتطلباتها البدنية. 107

الجدول رقم 02: يوضح معاملات الثبات لأقسام الإختبار التوافق 159

فهرس الجداول الإحصائية

الصفحة	العنوان	الرقم
175	العلاقة بين التوافق النفسي وإختبار سرعة تمرير الكرة لمدة 30ثا	04
176	العلاقة بين التوافق النفسي وإختبار التمرير من الجري	05
176	العلاقة بين التوافق النفسي وإختبار التنطيط المستمر لمسافة 30م في خط متعرج.	06
177	العلاقة بين التوافق النفسي وإختبار التصويب من الثبات (8كرات) من خط 9م.	07
178	العلاقة بين التوافق النفسي وإختبار التصويب من الوثب عاليا.	08
178	العلاقة بين التوافق النفسي وإختبار مهاري مركب.	09
179	العلاقة بين التوافق الإجتماعي وإختبار سرعة تمرير الكرة لمدة 30ثا.	10
180	العلاقة بين التوافق الإجتماعي وإختبار التمرير من الجري.	11
181	العلاقة بين التوافق الإجتماعي وإختبار التنطيط المستمر لمسافة 30م في خط متعرج	12
181	العلاقة بين التوافق الإجتماعي وإختبار التصويب من الثبات(8كرات) من خط 9م	13
182	العلاقة بين التوافق الإجتماعي وإختبار التصويب من الوثب عاليا	14
183	العلاقة بين التوافق الإجتماعي وإختبار مهاري مركب	15
184	العلاقة بين الإعتماد على النفس وسرعة تمرير الكرة لمدة 30ثا	16
184	العلاقة بين الإعتماد على النفس والتمرير من الجري	17
185	العلاقة بين الإعتماد على النفس والتنطيط المستمر لمسافة 30م في خط متعرج	18
186	العلاقة بين الإعتماد على النفس والتصويب من الثبات (8كرات) من خط 9م	19
186	العلاقة بين الإعتماد على النفس والتصويب من الوثب عاليا	20
187	العلاقة بين الإعتماد على النفس ومهاري مركب	21
188	العلاقة بين الإحساس بالقيمة الذاتية وسرعة تمرير الكرة لمدة 30ثا	22

188	العلاقة بين الإحساس بالقيمة الذاتية والتمرير من الجري	23
189	العلاقة بين الإحساس بالقيمة الذاتية والتنطيط المستمر لمسافة 30م في خط متعرج	24
190	العلاقة بين الإحساس بالقيمة الذاتية والتصويب من الثبات (8كرات) من خط 9م	25
190	العلاقة بين الإحساس بالقيمة الذاتية والتصويب من الوثب عاليا	26
191	العلاقة بين الإحساس بالقيمة الذاتية ومهاري مركب	27
192	العلاقة بين الشعور بالحرية وسرعة تمرير الكرة لمدة 30ثا	28
192	العلاقة بين الشعور بالحرية والتمرير من الجري	29
193	العلاقة بين الشعور بالحرية والتنطيط المستمر لمسافة 30م في خط متعرج	30
194	العلاقة بين الشعور بالحرية والتصويب من الثبات (8كرات) من خط 9م	31
194	العلاقة بين الشعور بالحرية والتصويب من الوثب عاليا	32
195	العلاقة بين الشعور بالحرية ومهاري مركب	33
196	العلاقة بين الشعور بالإنتماء وسرعة تمرير الكرة لمدة 30ثا	34
196	العلاقة بين الشعور بالإنتماء والتمرير من الجري	35
197	العلاقة بين الشعور بالإنتماء والتنطيط المستمر لمسافة 30م في خط متعرج	36
198	العلاقة بين الشعور بالإنتماء والتصويب من الثبات (8كرات) من خط 9م	37
198	العلاقة بين الشعور بالإنتماء وإختبار التصويب من الوثب عاليا	38
199	العلاقة بين الشعور بالإنتماء وإختبار مهاري مركب	39
200	العلاقة بين التحرر من الميل إلى الإنفراد وإختبار سرعة تمرير الكرة لمدة 30ثا	40
200	العلاقة بين التحرر من الميل إلى الإنفراد وإختبار التمرير من الجري	41
201	العلاقة بين التحرر من الميل إلى الإنفراد وإختبار التنطيط المستمر لمسافة 30م في خط متعرج	42
202	العلاقة بين التحرر من الميل إلى الإنفراد وإختبار التصويب من الثبات (8كرات) من خط 9م	43
202	العلاقة بين التحرر من الميل إلى الإنفراد وإختبار التصويب من الوثب عاليا	44

203	العلاقة بين التحرر من الميل إلى الإنفراد وإختبار مهاري مركب	45
204	العلاقة بين الخلو من الأعراض العصابية وإختبار سرعة تمرير الكرة لمدة 30ثا	46
204	العلاقة بين الخلو من الأعراض العصابية وإختبار التمرير من الجري	47
205	العلاقة بين الخلو من الأعراض العصابية وإختبار التنطيط المستمر لمسافة 30م في خط متعرج	48
206	العلاقة بين الخلو من الأعراض العصابية وإختبار التصويب من الثبات (8كرات) من خط 9م	49
206	العلاقة بين الخلو من الأعراض العصابية وإختبار التصويب من الوثب عاليا	50
207	العلاقة بين الخلو من الأعراض العصابية وإختبار مهاري مركب	51
208	العلاقة بين المستويات الإجتماعية وإختبار سرعة تمرير الكرة لمدة 30ثا	52
208	العلاقة بين المستويات الإجتماعية وإختبار التمرير من الجري	53
209	العلاقة بين المستويات الإجتماعية وإختبار التنطيط المستمر لمسافة 30م في خط متعرج	54
210	العلاقة بين المستويات الإجتماعية وإختبار التصويب من الثبات (8كرات) من خط 9م	55
210	العلاقة بين المستويات الإجتماعية وإختبار التصويب من الوثب عاليا	56
211	العلاقة بين المستويات الإجتماعية وإختبار مهاري مركب	57
212	العلاقة بين المهارات الإجتماعية وإختبار سرعة تمرير الكرة لمدة 30ثا	58
212	العلاقة بين المهارات الإجتماعية وإختبار التمرير من الجري	59
213	العلاقة بين المهارات الإجتماعية وإختبار التنطيط المستمر لمسافة 30م في خط متعرج	60
214	العلاقة بين المهارات الإجتماعية وإختبار التصويب من الثبات (8كرات) من خط 9م	61
214	العلاقة بين المهارات الإجتماعية وإختبار التصويب من الوثب عاليا	62
215	العلاقة بين المهارات الإجتماعية وإختبار مهاري مركب	63
216	العلاقة بين التحرر الميول المضادة للمجتمع وإختبار سرعة تمرير الكرة لمدة 30ثا	64
216	العلاقة بين التحرر الميول المضادة للمجتمع وإختبار التمرير من الجري	65

217	العلاقة بين التحرر الميول المضادة للمجتمع وإختبار التنطيط المستمر لمسافة 30م في خط متعرج	66
218	العلاقة بين التحرر الميول المضادة للمجتمع وإختبار التصويب من الثبات (8كرات) من خط 9م	67
218	العلاقة بين التحرر الميول المضادة للمجتمع وإختبار التصويب من الوثب عاليا	68
219	العلاقة بين التحرر الميول المضادة للمجتمع وإختبار مهاري مركب	69
220	العلاقة بين العلاقات في الأسرة وإختبار سرعة تمرير الكرة لمدة 30ثا	70
220	العلاقة بين العلاقات في الأسرة وإختبار التمرير من الجري	71
221	العلاقة بين العلاقات في الأسرة وإختبار التنطيط المستمر لمسافة 30م في خط متعرج	72
222	العلاقة بين العلاقات في الأسرة وإختبار التصويب من الثبات (8كرات) من خط 9م	73
222	العلاقة بين العلاقات في الأسرة وإختبار التصويب من الوثب عاليا	74
223	العلاقة بين العلاقات في الأسرة وإختبار مهاري مركب	75
224	العلاقة بين العلاقات في النادي الرياضي وإختبار سرعة تمرير الكرة لمدة 30ثا	76
224	العلاقة بين العلاقات في النادي الرياضي وإختبار التمرير من الجري	77
225	العلاقة بين العلاقات في النادي الرياضي وإختبار التنطيط المستمر لمسافة 30م في خط متعرج	78
226	العلاقة بين العلاقات في النادي الرياضي وإختبار التصويب من الثبات (8كرات) من خط 9م	79
226	العلاقة بين العلاقات في النادي الرياضي وإختبار التصويب من الوثب عاليا	80
227	العلاقة بين العلاقات في النادي الرياضي وإختبار مهاري مركب	81
228	العلاقة بين العلاقات في البيئة المحلية وإختبار سرعة تمرير الكرة لمدة 30ثا	82
228	العلاقة بين العلاقات في البيئة المحلية وإختبار التمرير من الجري	83
229	العلاقة بين العلاقات في البيئة المحلية وإختبار التنطيط المستمر لمسافة 30م في خط متعرج	84
230	العلاقة بين العلاقات في البيئة المحلية وإختبار التصويب من الثبات (8كرات) من خط 9م	85

230	العلاقة بين العلاقات في البيئة المحلية وإختبار التصويب من الوثب عاليا	86
231	العلاقة بين العلاقات في البيئة المحلية وإختبار مهاري مركب	87
232	يوضح الفروق الموجودة في الأداء المهاري بين ذوي التوافق العام الموجب و ذوي التوافق العام السالب	88
233	يوضح الفروق الموجودة في سرعة تمرير الكرة مدة 30ثا بين ذوي التوافق النفسي الإجتماعي الموجب و ذوي التوافق النفسي الإجتماعي السالب	89
234	يوضح الفروق الموجودة في التمرير من الجري بين ذوي التوافق النفسي الإجتماعي الموجب و ذوي التوافق النفسي الإجتماعي السالب	90
235	يوضح الفروق الموجودة في التنطيط المستمر لمسافة 30م في خط متعرج بين ذوي التوافق النفسي الإجتماعي الموجب و ذوي التوافق النفسي الإجتماعي السالب	91
236	يوضح الفروق الموجودة في التصويب من الثبات (8كرات) من خط 9م بين ذوي التوافق النفسي الإجتماعي الموجب و ذوي التوافق النفسي الإجتماعي السالب	92
237	يوضح الفروق الموجودة في التصويب من الوثب عاليا بين ذوي التوافق النفسي الإجتماعي الموجب و ذوي التوافق النفسي الإجتماعي السالب	93
238	يوضح الفروق الموجودة في مهاري مركب بين ذوي التوافق النفسي الإجتماعي الموجب و ذوي التوافق النفسي الإجتماعي السالب	94

الفصل التمهيدى

:

()

()

SPSS 8.0

: .1

...) **carrel/a**

...

(1).(

...)

...

(2)(

)

(3)(

1986

,

:

.1

24

:

.2

9-6 1996

3. Smith, henry clay: (personality adjustment) mc graw-hill book company, new york, année 1961, p28

: .2

()

: .5 .4

: .6 .4

: .7 .4

: .5

:

1986

:

:

:

01

02

:

01

02

:

(111)

%52

(58)

:

*

*

.

:

* 2005 *

-

.

:

:

*

:

*

(180)

(2004-2003)

)

(

)

(24)

(

(45)

2004/4/22

2004/2/28

()

(F)

.(L.S.D)

:

*

*

()

*

:

()

*

*

*

:

* 2001 *

-

:

-1

-2

-3

-4

(104)

) (2001-2000)

.(

2001/3/25 2000/11/1

:

:

:

:

-

:

.(%45.11) (30)

-

.(%22.17) (30)

-

.(%48.63)

-

()

-

.(%24.37)

.(%37.51)

-

.(%43.33)

-

:

-1

.

-2

.

-3

.

:

.6

:

2005

-

:

.

.

-

)

.1

.(

-

.2

.

.3

()

(9)

(20)

(10)

(81)

(81)

(81)

(45)

.(

)

(3)

(24)

-

)

(

-

()

.1

.2

.3

.4

.5

(

:

* 2002 *

-

()

-1

-2

()

-3

-4

.()

:

-1

-2

:

:

-

()

:

-

.2002 -2001

2001/5/8

2001/3/14

:

-

:

(9)

(5)

(5)

(99)

(70)

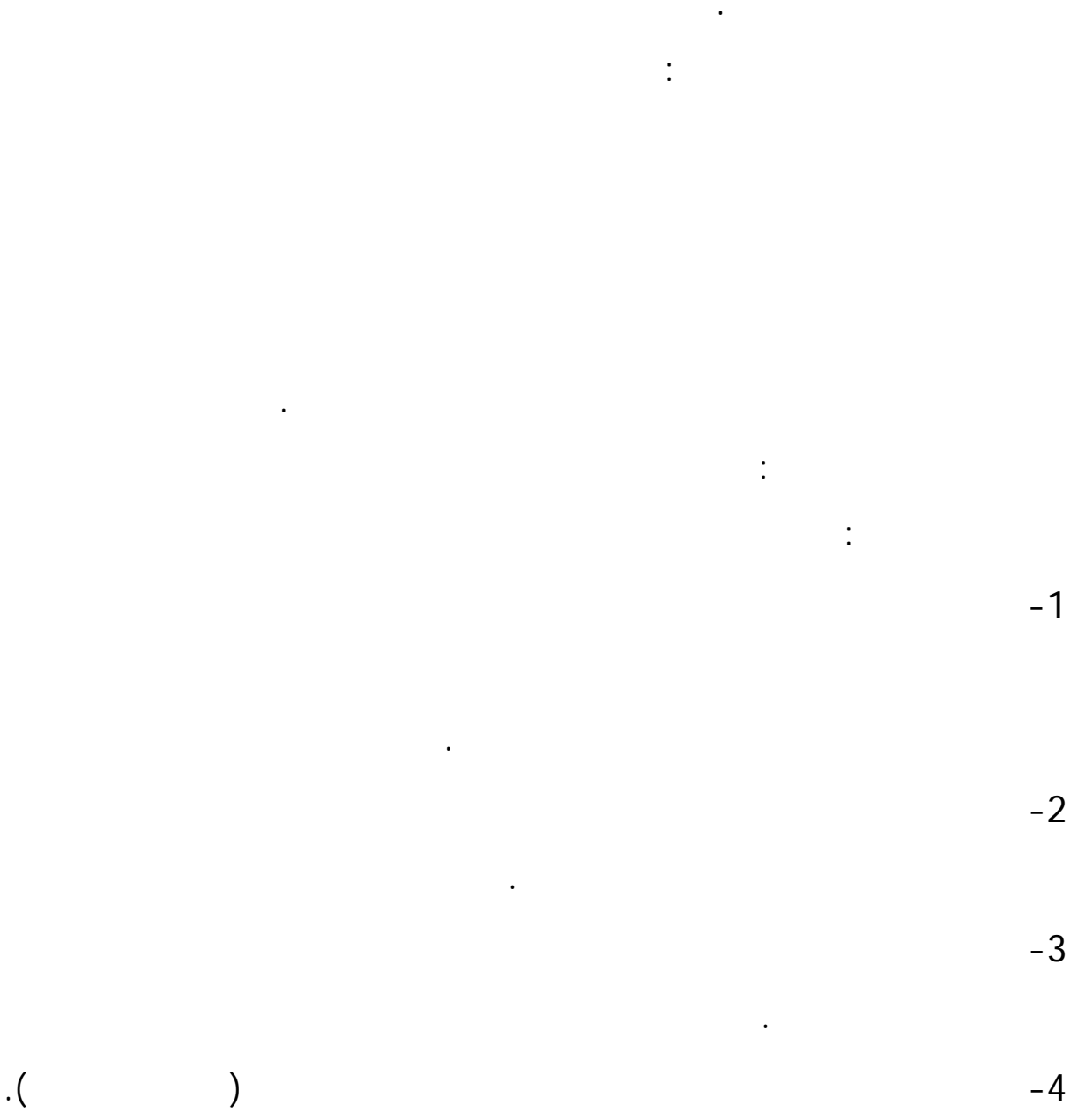

• الباب الأول •

الدراسة النظرية

* الفصل الأول *

المتطلبات البدنية

للألعاب كرة اليد الحديثة

:

.

.

.

:

1

.

:

:

:

"

.

"

...

:

:

.

:

:

...

...

(1).

:

55 2001

.1

: 2
 : 1. 2
 : 1. 1. 2

"

(1).

(2).

(3).

(4).

.

1999		:	. . .1
			252
	1 -1 -	:	.2
			51 1989
		:	.3
			186 1992
2001		:	.4
			147

: 2 .1 .2

1986

(1):

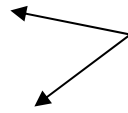

*

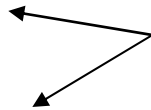

*

(2 45)

(8 2)

(8)

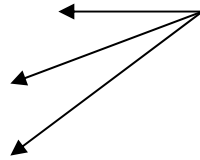

*

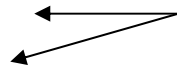

*

1) Waïneck Jurgen : Manuel d' entraînement, 4 éditio, Vigot, Paris, France, Année 1997, P107

(1) .

.(2)

153 1999

:

.1
154
(2)

122 :
2002

:

3 .1 .2

(1):

1

3

2

()

3

:

4

()

5

()

% 90 % 80

6

7

:
278 270 1999 .1

1. Waineck Jurgan : manuel d'entrainement édition vigot , paris, année 1986, p110 .

:

()

.

()

:

()

()

()

(1).

(1500 800)

/

(2) :

.

.

.

.

: 280 279 1999 .1

: 431 1997 .2

*

*

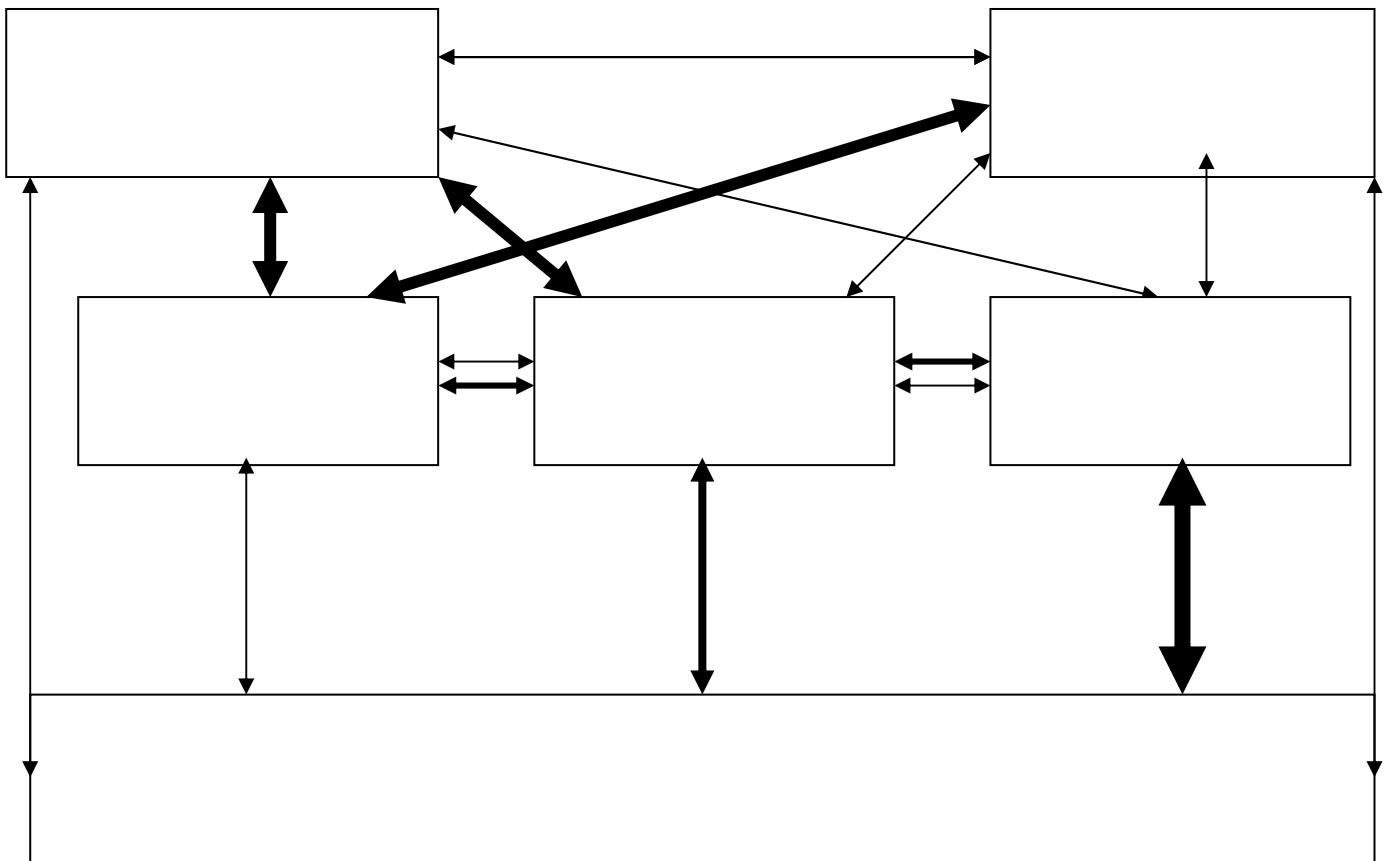

()

: 01

(1) : 4 . 1 . 2

:

: 2 . 2

: 1 . 2 . 2

(2).

120 : 2002 .1

: 59 1978 .2

(1) .

(2) .

(3) .

:

)

.(

(4) .

:

1

2

		:	163	1999	.1
-		:			.2
199	2000	31	1989		.3
		:			.4
		165	2002		

3

4

: 2. 2. 2

()

(1):

.() 1

2

3

: . 1

165 1999

:() 1 . 2. 2. 2

.

(1989)

(1) .

: 2 . 2. 2. 2

(2).

: 3 . 2. 2. 2

.

)

(

(3).

125

:	:	.1
:	:	.2
226	2000	
:	:	.3
483	1997	

(1) :

3 . 2. 2

: .1
486 1997

:
167 1999

- Weineck Jurgin : manuel d'entraînement , 4 edition, vigot, paris, année1997 , p225

- Claude Bayer : hand-ball la formation du joueur , 2 tirage , édition Vigot ,paris, 1987,
p315

% 75 60

%50/ 30

1

2

()

:

% 75 50)

(

% 70 50

:

: 4. 2. 2

Megee Brro

()

...

(1).

: 3. 2

: 1. 3. 2

2.

152 1999 : .1
- Weineck Jurgin : manuel d'entraînement , édition Vigot, paris, 1986, p143
118 1984 : .2

(1).

(2).

: 2 . 3 . 2

" ()

"

:

:() 1 . 2 . 3 . 2

3.

:() 2 . 2 . 3 . 2

(4).

1. Dornhorff Martin Habil : l'éducation physique et sportives, Office des publication universitaire, Alger, année 1993, p82

: .2

66 2001

1987

: .3

152

153 1999

: .4

1994

()

(1).

(2).

1 -1 -

:

79 1989

:

65 2001

. 1
. 2

:()

3 . 2 . 3 . 2

(1).

(2).

1 -1 -

:

65 2001

.1

:

65 1989

.2

1:

3 . 3. 2

:() :

:

:() 1

: 2

10 5 20 10

1999

: .1
224

:
59 2004

114 :
2002

(): 3

5 2

.

:

1

.

() 2

.

3

.

4

.

5

.

:

:

.

.

)

(

:(

)

:

1984

:

1

(

)

2

3

4

()

5

:

*

*

*

:

4. 3. 2

(1).

.1

113

2002

(1).

: 4. 2

: 1. 4. 2

(2).

(3).

: .1

58 2004

2. Edgarithill Raymond, Thomas josejaga : manuel de l'éducation sportif , 7eme éd,
vigot, paris, année1977 ,p197

: .3

84 1978

(1).

: 2. 4. 2

:

: 1. 2. 4. 2

(2).

: 1. 2. 4. 2

()

:

1995

(3).

1993

:

.1

60

617 616 1998

:

.2

:

.3

(1) :

3. 4. 2

:

:

1

:

2

:

1

: 190 2002 .1

*

*

:

89 1995

- Weineck Jurgen : manuel d'entraînement, Edition Vigot, Paris, année1997, p405

2

3

4

1

2

3

4

5

6

: 4. 4. 2

(1).

(2).

2001

:

.1
200

2. Weineck Jurgen : manuel entraînement, édition Vigot, Paris année 1986, p230

: 5.2

: 1.5.2

()

(1).

1989

(2).

590 589 1998

: .1

: .2

318 1982

: 2. 5. 2

(1) :

: 1. 2. 5. 2

: 2. 2. 5. 2

()

:

()

1999

: .1

296

- Dekkar Nourdine et autre: technique d'évaluation physique des athlètes, imprimerie du pain sportif algérien , Alger , p13

(1) :

: 3. 2. 5. 2

.
: 4. 2. 5. 2

.
:
: 1

.
:
2

()

:

3. 5. 2

(1) :

1

2

:

()

: . 1

289 1998

:

220 1984

1999

:

310

- Weineck Jurgen : manuel d'entraînement, 4 édition Vigot , paris , année 1997. p368

3

.()

4

()

5

6

(5 2)

7

(40 20)

8

9

: 4. 5. 2

()
(1) .

(2) :

1

2

3

4

5

1. Dekkar Nourdine et aut: technique d'évaluation physique des athlètes, Imprimerie du pain sportif algérien, Alger, année 1990,P 14

1999 128 2002 : 300 .2

6.2 التوافق:

1.6.2 مفهوم التوافق:

(1).

(2).

(3).

2.6.2 أنواع التوافق:

:

1 :

.1 : 110 2004

.2 : 103 1995

.3 :

334

1999

: 2

(1).

: 3

: 4

:

(2).

141 : 2002 .1
: 104 1995 .2

3. 6. 2 مبادئ وطرق تنمية التوافق:

(1).

	:		.1
		110	2004
:		103	1995
	:		
		143	2002
- Weineck Jurgen: manuel d'entraînement, 4 édition, Vigot, Paris, 1997, P408			
1999	:		
			336

48



4. 6. 2 أهمية التوافق :

(1).

()

(2).

: 7 .2

: 1 .7 .2

"

(3).

335

*

*

: .1

103 1995

: .2

: .3

105 1995

(1).

(2).

: 2. 7. 2

:

: 1

(3). ...

: 2

(4).

: 67 2001 . .1
:
337 1999 3 2
:
105 1995 .4

:

3.7.2

(1).

...

(2).

1. Firan Haralambie, Hassano Nicole: hand –ball – technique – jeu – entraînement,
édition Amphora , Paris, année 1973 , P219

:

138 2002

.2

: 4 .7 .2

(1).

(2).

: 8 .2

: 1 .8 .2

.

1999

: .1

340

: .2

135 2002

... ..

:

(1).

:

3

:

:

1 .3

(2).

:

.1

146 2002

1999

:

332

2. Waineck Jurgen: manuel d'entrainement, Edition Vigot, Paris, année 1986, P97

: 2 .3

180

120

(1).

:

:

*

180

:

*

160

:

3 .3

(2).

:

4 .3

(3). 10

245 235 1996 : .1

2. Dornhorff Martin Habil : l'éducation physique et sportives, Office des publication universitaire, Alger, année 1993, P74

: .3

167 1992

25 20 15 10

5

. : 5.3

(1).

: 6.3

)

(

(2).

: .1

340 2002

184 1998

: .2

·
:() 7.3

(1).

()

: 4

:

: 2004 .1
227

(1) :

: :

: :

: :

: .1

152 1996

263 2002

:

- Waïneck Jürgen: manuel d'entraînement , Edition Vigot, Paris, année 1986, P213
1999

:

348



∴ ∴

∴ ∴

∴ ∴

∴ ∴

* الفصل الثاني *

المتطلبات المهارية

للألعاب كرة اليد الحديثة

:

المتطلبات المهارية في كرة اليد تتضمن جميع المهارات الأساسية للعبة سواء كانت بالكرة أو بدونها، وتعني كل الحركات الضرورية والهادفة التي يقوم بها اللاعب وتؤدي في إطار قانوني لعبة كرة اليد بهدف الوصول إلى أفضل النتائج أثناء التدريب والمباراة، ويمكن تنمية وتطوير هذه المتطلبات المهارية من خلال التخطيط الجيد للبرامج التدريبية، التي تهدف إلى وصول اللاعب إلى الإتقان والتكامل في أداء جميع المهارات الأساسية للعبة كرة اليد بحيث يمكن أن يؤديها اللاعب بصورة آلية متقنة تحت أي ظرف من ظروف المباراة.

.1 :

" 1988

" (1)

"

" (2)

. . 1 . : - -

45 2002

. . 2 . : - -

152 2002

:

.2

(1).

(2).

:

.3

:

1. 3

19 1996

:

. 1

2.Harst kasler : Le Handball de l'apprentissage à la compétition, Eds Vigot, paris,
Année 1996, p 125



(1) .

:1996 "

"

(2).

(3).

:

2. 3

...

(4).

:

19

1987

. . 1

15
1998

2004

:

. 2

:

. . 3

882

-

-

:

21

2002

.

. . 4

.

(1).

: .4

.

:

:

1.4

:

1.1.4

.

:

.1

.93

2004

(1) :

2

1

3

:

:

.

.

:

:

:

*

:

*

1989

:

. 1

97 - 95



:

:

:

:

2 . 1 . 4

(1) :

: *

: *

: *

: *

: *

: *

1. Harst kasler : Le Handball de l'apprentissage à la compétition, Eds Vigot, paris ,
année 1996, p 54



(1) : () : 1 . 2 . 1 . 4
1 . 1 . 2 . 1 . 4

:

:

:

. 1

:

2 . 1 . 2 . 1 . 4

1. Duret, Christine : Les fondamentaux du Hand – l’initiation pour tous, Eds Amphora, paris, année 1999, p 29

(1) :

.

.

:

()

:

:

.

1987

:

. 1
31 - 28

:

:

(1) : 3 . 1 . 2 . 1 . 4

: :

: :

: 3 . 1 . 4

: 1 . 3 . 1 . 4

(1).

:

: 1 . 1 . 3 . 1 . 4

(2) :

: .1

133 2002

: . 2

110 2004

:

.

.

:

.

.

.

:

(1) .

.

.

: 2 . 1 . 3 . 1 . 4

(1) :

:

.

.

:

2

1

3

.

:

.

.

.

:

.

1

.

2

1. Paul landuré : Le Hand Ball, Eds Atlantica, paris, année 2002, P 53

:

1

:

2

:

(1).

:

:

(1).

132 2004 . 1

:

.

.

:

.

(1).

:

4 . 1 . 4

(2).

1. Duret , Christine : Les fondamentaux du Hand Ball – l’initiation pour tout -, Eds Amphora, Paris, année 1999, P 55

63 1987

,

:

.2



: 5 . 1 . 4 . 2

(1) :

:

:

:

:

:

:

. 1

132 2004

(1):

:

:

:

:

:

-1

:

-2

: -3

:

.()

-2

.

-1

.

-3

:

-1

:

-2

:

-3

:

2. 4

" 1976

(1) ."

(2) :

1999

161

1994

:

:

. 1

. . 2

19 - 17

: .5
 : 1 . 5
 " "

(1).

(2).

(3).

(4).

(5).

7	1995	-	:	.1
	333		:	.2
40- 20		1992	- :	.3
	130	1996	:	.4
65	1995		:	.5

: 2 . 5

(1):

*

*

*

: 1 . 2 . 5

(2).

"

(1)." :

2. 2 . 5

" :

(2)." :

" :

(3)." :

"

(4)." :

" :

(5)." :

1995	-	:	.1
352 351 1992		:	177 - 176
116 1991		:	.3. 2
158 1995	-	:	.4
		:	.5

:

.

.

.

.

.

:

*

*

*

*

:

(1).

(2).

158 1995

:

416

.1

1995

-

:

.2

.

(1).

:

*

(2).

(3).

:

.

.

:

(4).

53 1984

	:		.1
-	-	:	.2
		417	
	:		.3
		416	1995
	:		.4
	53-52	1984	

: *

(1).

: 3 . 2 . 5

(2).

: 3 . 5

MAINELE

(3).

.	:	*
.	:	*
.	:	*

277	1997	:	.1
156	1995	:	.2
136	1987	:	.3

:()

1 . 3 . 5

(1).

(2).

*

*

∴ . . 1

155 2002

178 1992 ∴ . 2

(1).

:()

2 . 3 . 5

(2).

(3).



:	.1
138 - 137	1994
:	. .2
64	2002
:	. .3

162	2002
-----	------



:()

3 . 3 . 5

()

(1).

:

4 . 5

:

*

*

(2).()

*

164 2002

. 1

: 139 - 138 1994 . 2

: 1 . 4 . 5

(1).

(2):

*
*
*
*
*

: 2 . 4 . 5

180 1992 : .1
: 43 1984 .2

(1).

(2).

:

:

: *

.

: *

(3).

(4):

.

*

	22	1996
280	1989	
140 - 139	1992	

:

. .1

:

.2

:

.3

:

. .4

43 1984

*

*

*

:()

3 . 4 . 5

(1).

"

)

."(

:

*

*

*

(2).

139 - 138 1992
282 1989

: .1
: .2

5 . 5

:

1 . 5 . 5

(1):

*

*

*

*

*

*

2 . 5 . 5

:

(2):

*

*

*

-
1. محمد حسن علاوي: سيكولوجية التدريب والمنافسة ، دار المعارف، القاهرة، سنة 1983، ص 266
 2. مفتي إبراهيم حمادة: التدريب الرياضي الحديث، دار الفكر العربي، القاهرة، سنة 2001، ص 127

*

*

*

*

:

6 . 5

(1).

(2).

256 - 228 1996

: 70 1994 . 1
: . 2

		-1 -2 -3 -4	
		-1 -2 -3 -4 -5	
		-1 -2 -3 -4	
		-1 -2 -3 -4	
/		-1 -2	
-		-1 -2	
-		-1 -2	
		-1 -2 -3 -4	

الجدول رقم 01: المهارات الأساسية ومتطلباتها البدنية. (1)

()

:

*

*

الخلاصة:

* الفصل الثالث *

التوافق النفسي الاجتماعي

عند اللعب كرة اليد الحديثة

:

: **LAZARUS**

1859

(1).

(2).

:

(3).

	03	1978	:	.1
1973			:	.2
				386
1969			:	.3
				08

(1).

(2).

(3).

1969	:	.1
	:	10
08 1972	:	.2
1978	:	.3
		32

cartright . cartright

(1).

:

lazarus

.

(2).

:

(3).

()

()

1969

:

.1

03

15 1972
1969

:

.2

:

.3

38 37

()

:

:

:Jurer – Sidney

:

:

(1).

:

. 1

:1981

(2).

-734 1979

-

-

:

.1

.735

:

.2

18

1981

:1984

:1988

(1).

:

2 .3

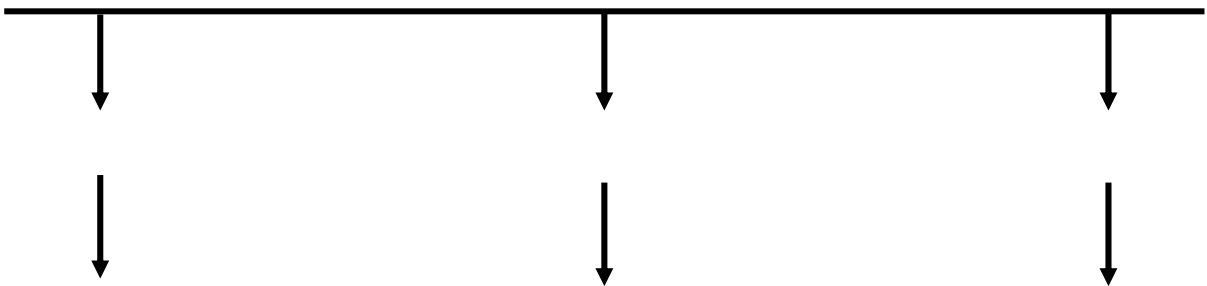

(2).

:02

1988

:

.1

.35

:

.2

.81 1990

:

1.2

Sharfer - shoben

(1).

: **Sharfer/L**

(2).

(3).

...

(4).

1969	:	.1
		118
1981	:	.2
		361
487 1985	:	.3
54 -47 1978	:	.4

2 .2

:

:

...

Davis – Lofkuist

(1).

(2) .

1976

:

.1

233 1972

:

538

.2

:Crow – Wecrow

(1) .

.

.

:() 3 .2

:

.(.....)

18 1980

: .1

:

(1).

:

.....

(2).

:

(3).

:

.

:

80 1989

:

348 -347 1978

.2

1969

:

.3

74

:

:

:

:

:

()

:

:

3

.1990

3

:

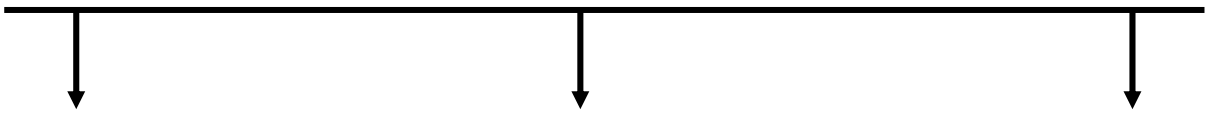

*		*		*		*
*		*		*		*
*		*		*		*

(1) : 03

:

85 1990

.1

:

1 .3

(1961) Lazarus

(1).

:

2 .3

Freud

:

(2).

"

"

:

:

.1

115

1978

:

.2

89 - 88

1993



(1).

Adler

:

Jung

Fromm

Horney

Sullivan

(2).

:				.1
	120	1993		
	:			.2
			211	1991

(1).

: 3.3

Skinner Watson

: .1

221 1991



Bandura

()

.

(1).

: 4 .3

(2).

.

.

Rogers

(3):

:

*

.

:

245 1991 .1

: 140 1993 .2

200-198 2001 : .3

∴ *

∴ *

∴ *

∴ *

(1).

: 5.3

(1978) **Koul**

:

(2).

:

1981

: .1

313 1974

273
: .2

(1).

(1990)

:

(2).

:

4

(3).

201 2001
1987

:

.1

:

.2

63

:

.3

87

2002

(1).

(2).

Mourer و Klockhon

(3).

1969

: .1

13

1975

: .2

130

: .3

88 2002

(1).

: . 5

: 1 .5

(2).

:

.....

(3).

: .1

119 1998 .2

: 577

: .3

1976

8-7 1972

1:

1

2

3

4

: 90-89 2002 .1

: 2.5

(1).

(2).

(3).

1987	:	.1
		380
	:	.2
		203
68 1978	:	.3

Wolmen

(1).

(2).

(3):

-1

-2

Brandt

Harlock

1987

:

.1

95

1997

:

.2

142

:

.3

92-91 2002

-3

-4

-5

-6

-7

. : . 6

. : 1 . 6

(1).

(2).

1966 25 1979 : .1
: .2
233

...

.

:

:

(1).

.

25 1979

:

.1

(1).

(2).

(3).

(4).

79	1984	:	.1
1969		:	.2
			03
1981		:	.3
			82
55	1999	:	.4

: 2.6

(1).

...

(2).

84 1997 15 1978 : : .1
: : .2

(1).

(2).

: . 7

(3).

216	1994	:	.1
		:	.2
1981	397	1970	.3
		:	113

Shoben - Sharfer

(1).

:

(2).



:

(3).

9 - 8 1978

:

.1

:

.2

362 1970

:

.3

63 - 61 1977

(1).()

: . 8

: Robert – Rok

(2).

:

—

—

—

—

—

(3).

—

1969

:

.1

37 - 36

1984

:

.2

235

102

1970

:

.3

(1).

(2).

: . 9

(3)

:

1973	:	.1
		400 - 394
55 - 226 1978	:	.2
541 1976	:	.3
		546 -
65 1984	:	.

: 1.9

.
: 2.9

.
: 3.9

: 4.9

:
:
5.9

(1).

(2).

: 6.9

101 2001

26 - 25 1970 : .1
: .2

: 7.9

.
: 8.9

.
: . 10

()

(1).

(2).

68 1972
1983

: .1
: .2
75

(1).

:

. 11

(2).

546 1976

:

.1

548 -

:

. .2

102 2002

(1).

(2).

(3).

:

. 12

: .1
179 - 178 2002
:
49 - 48 2003
:
104 2002 .3

(1).

(2).

:

51 2000

:

. .1

:

107 2002

. .2

* الباب الثاني *

الدراسة الميدانية

* الفصل الأول *

إجراءات البحث الميدانية

: .1

(1).

.....

(2).

.

215 : 195 - 136 1984 : .1
: .2

: .2

* *

17 15

2006/2005

.

.

* *

*

:

04

70

*

. 18

*

. 17

*

. 16

*

. 19

*

:

.3

:

.1 .3

Ernest

Tiges

Clark/Willis

Louis

Thorpe

:

.1 .1 .3

:

:()

01 :

:

05 :

:

08 :

:

09 :

:

11 :

:

14 :

:

:()

12 :

:

:()

14 :

:

:()

04 :

:

14 :

:

:()

01 :

:

02 :

:

03 :

:

04 :

:

06 :

:

07 :

:

08 :

:

09 :

:

10 :

:

12 :

:

13 :

:

15 :

:

:

.2 .1 .3

:

:

.

:

.

:

.

:

.

: .

() ()
(1) () ()
() (0) () (1)
(0) () (1)

(.)

(.)

0.926 0.822

(1) .0.917 0.555

0.917 0.605

تمتعه بدرجات مقبولة من الصدق

والثبات ومن ذلك دراسة أحمد حسين دالي بتطبيق هذا الإختبار على عينة من المراهقين
كففي البصر، فتحصل على المعاملات التالية: التوافق الشخصي 0.855، والتوافق
الإجتماعي 0.889، والتوافق العام 0.913. (2)

9-7

(

):

2.1

3. 1. 4 :

إن ثبات الإختبار هو أن يعطي نفس النتائج إذا ما أعيد على نفس الأفراد في نفس الظروف ويقاس هذا الثبات إحصائياً بحساب معامل الارتباط بين الدرجات حصل عليها الأفراد للمرة الأولى وبين نتائج الإختبار في المرة الثانية فإذا تباينت الدرجات في الإختبارين وتطابقت قيل ثبات الإختيار كبيرة.

30

:02

(30)

			()
0.95		0.89	
0.93		0.97	
0.85		0.71	
0.77		0.69	
0.96		0.82	
0.87		0.90	

(30)

:03

			()
0.97		0.94	
0.96		0.98	
0.92		0.84	
0.87		0.83	
0.97		0.90	
0.93		0.94	

α لكرونباخ. كان معامل الثبات للدرجة الكلية للمقياس (التوافق الشخصي

الإجماعي) بإستخدام α لكرونباخ يساوي 0.87 وهي قيمة مرتفعة إذا عرفنا أن معامل α يعطي أقل معاملات للثبات، وهو ما يؤكد أن الإختبار يتمتع بدرجة جيدة من الصدق والثبات.

:

.2 .3

1998

(1):

*
*
*
*
*
*
*

30

9

8

7

.(04)

30

- - : . .1
127 - 122 - 121 - 120 - 118 - 116 2002

: *

:

() 3 3 :

:

()

() (1)

() (2)

.(05) (3)

:

.

. 10/1 :

30 : *

:

06 :

9 :

.(06)

:

.

. 10/1 :

9 (08) : *

:

3 3 :

8 (50 * 50)

:

.(07) 9

:

3

: *

:

* 60) 4 12 :

.(60

:

(3 2)

.(4) (3) (2) (1)

12

.(08)

:

:

*

:

:

:

6

:

6

9

(

)

6

9

9

(09)

:

10/1

:

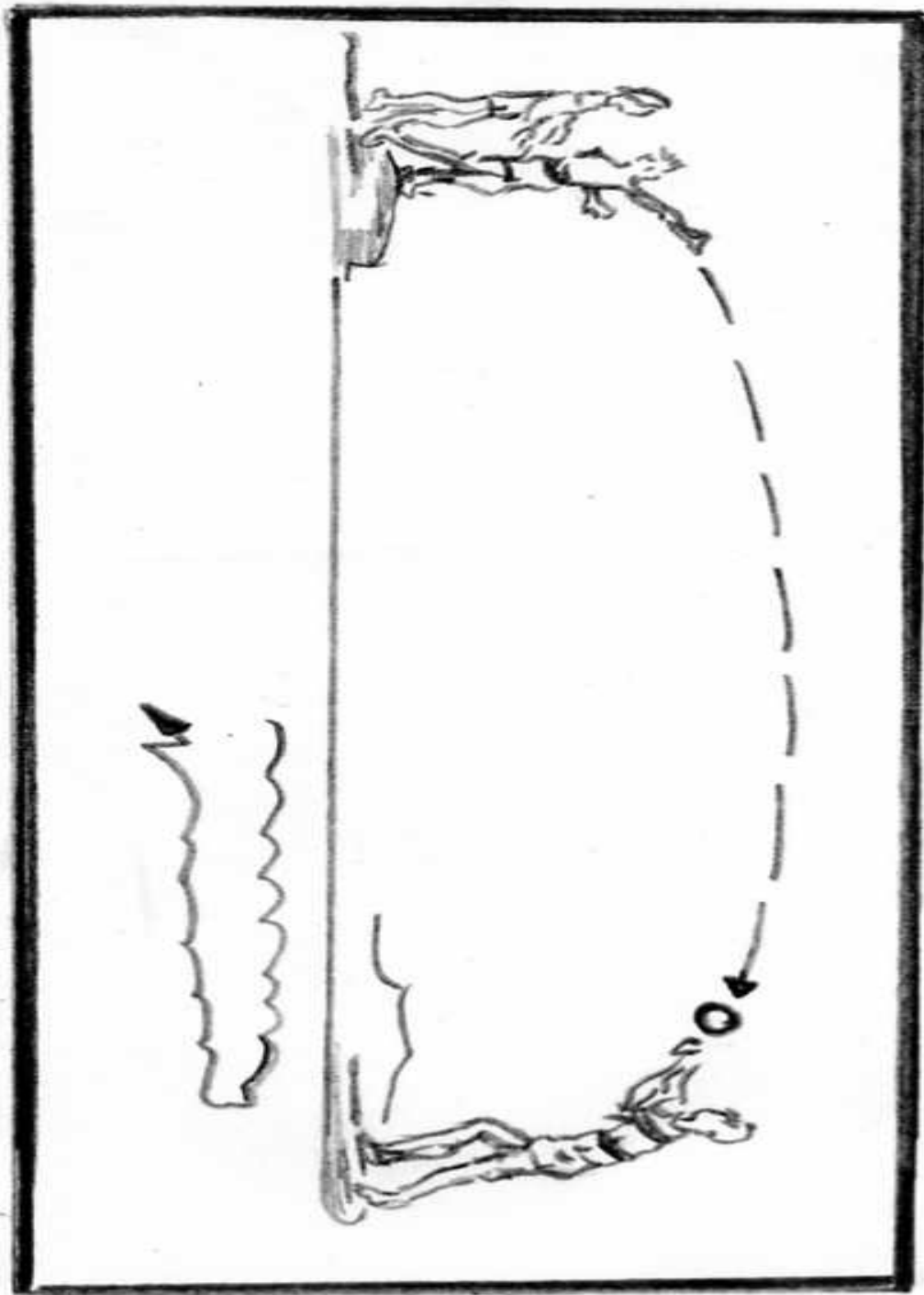

:04

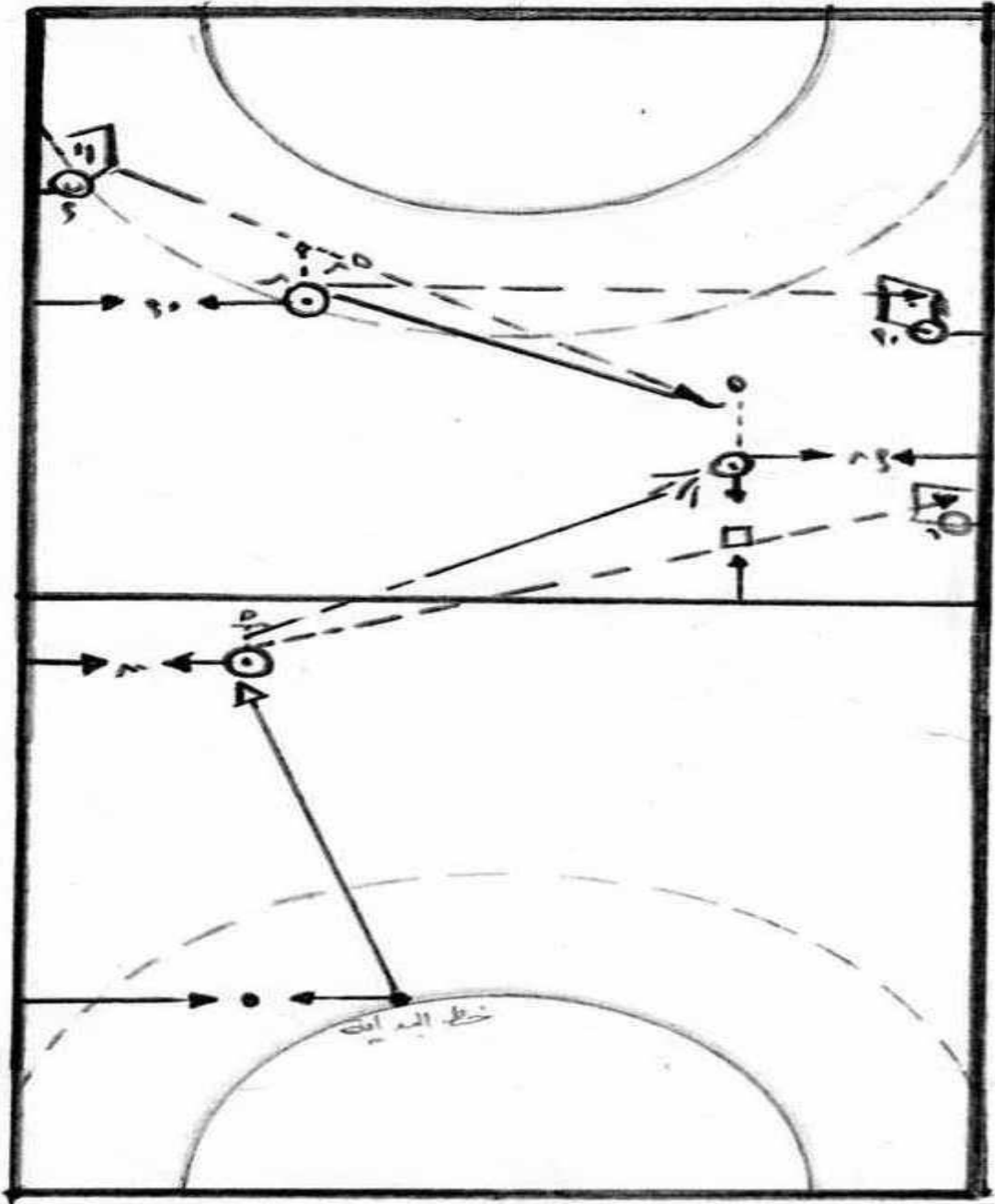

:05

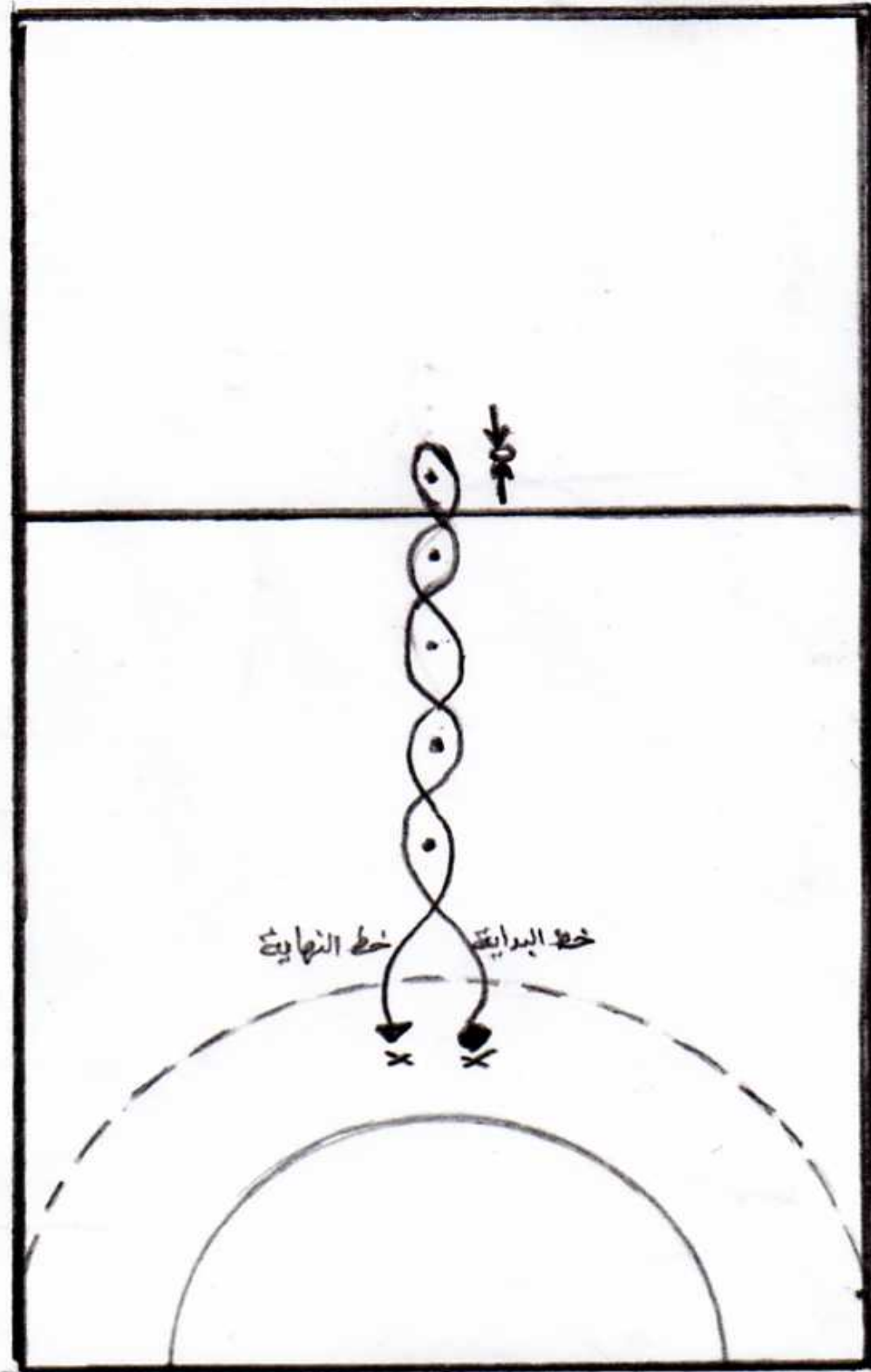

30

:06

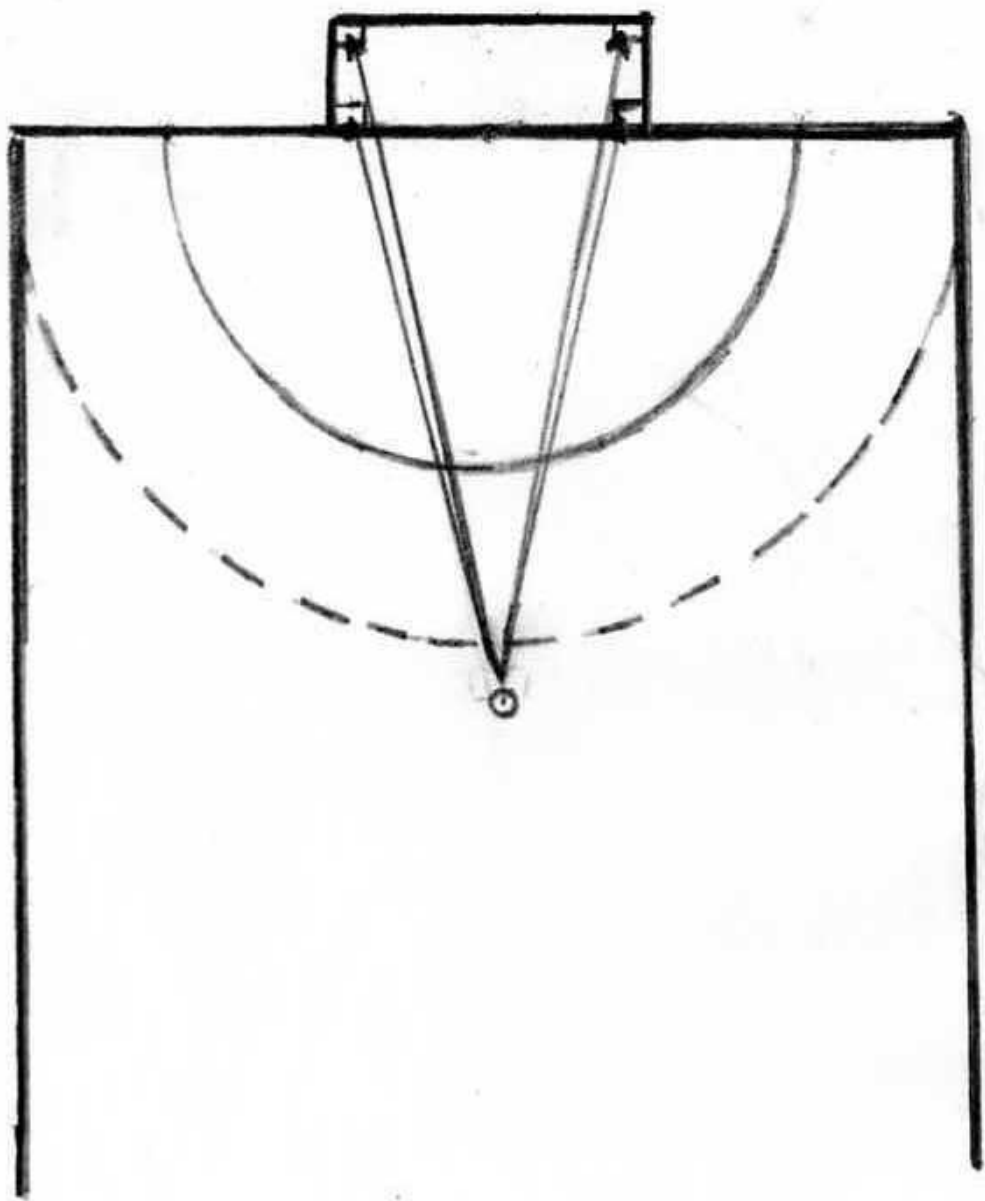

. 9

(08)

:07

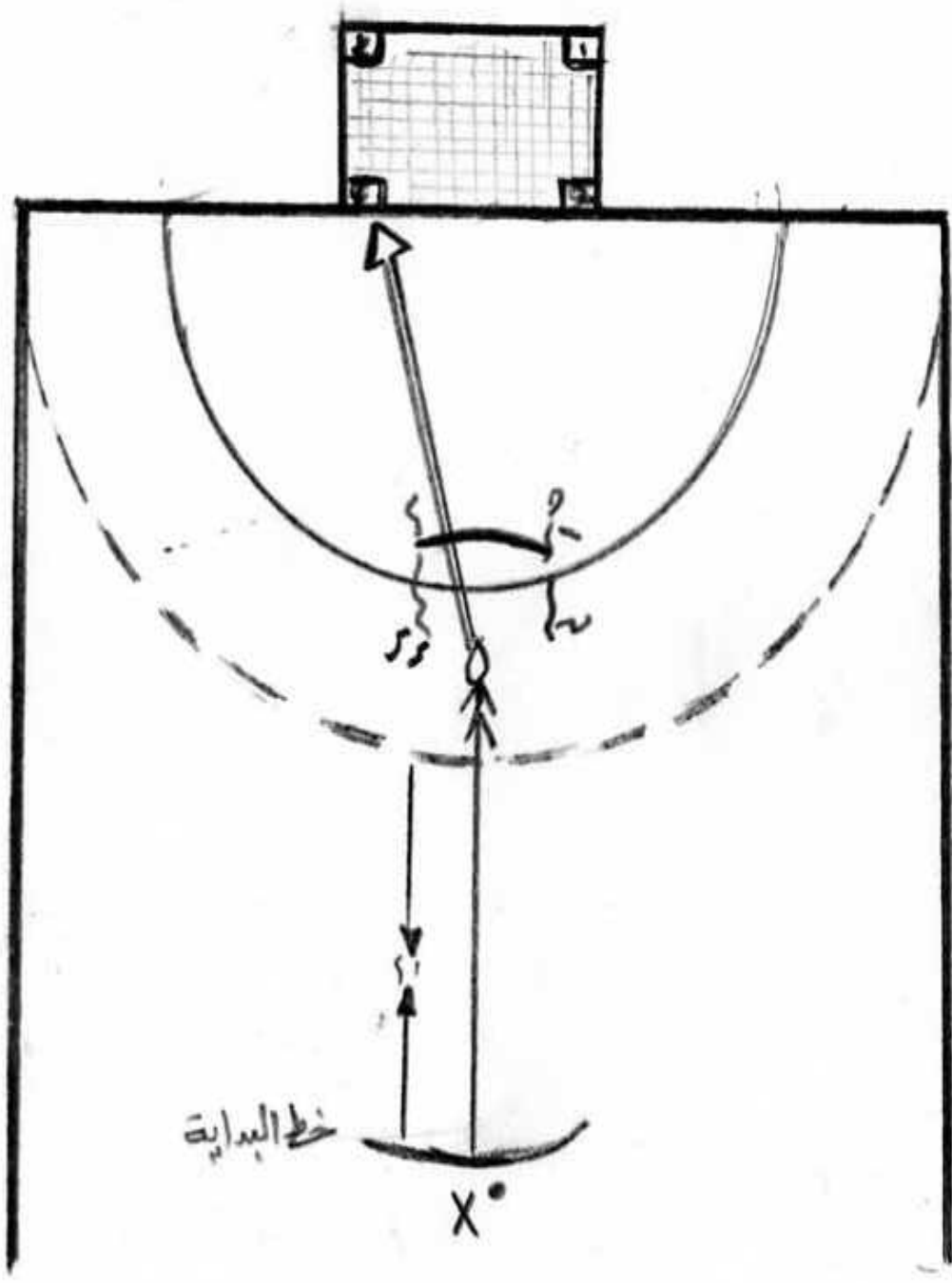

:08

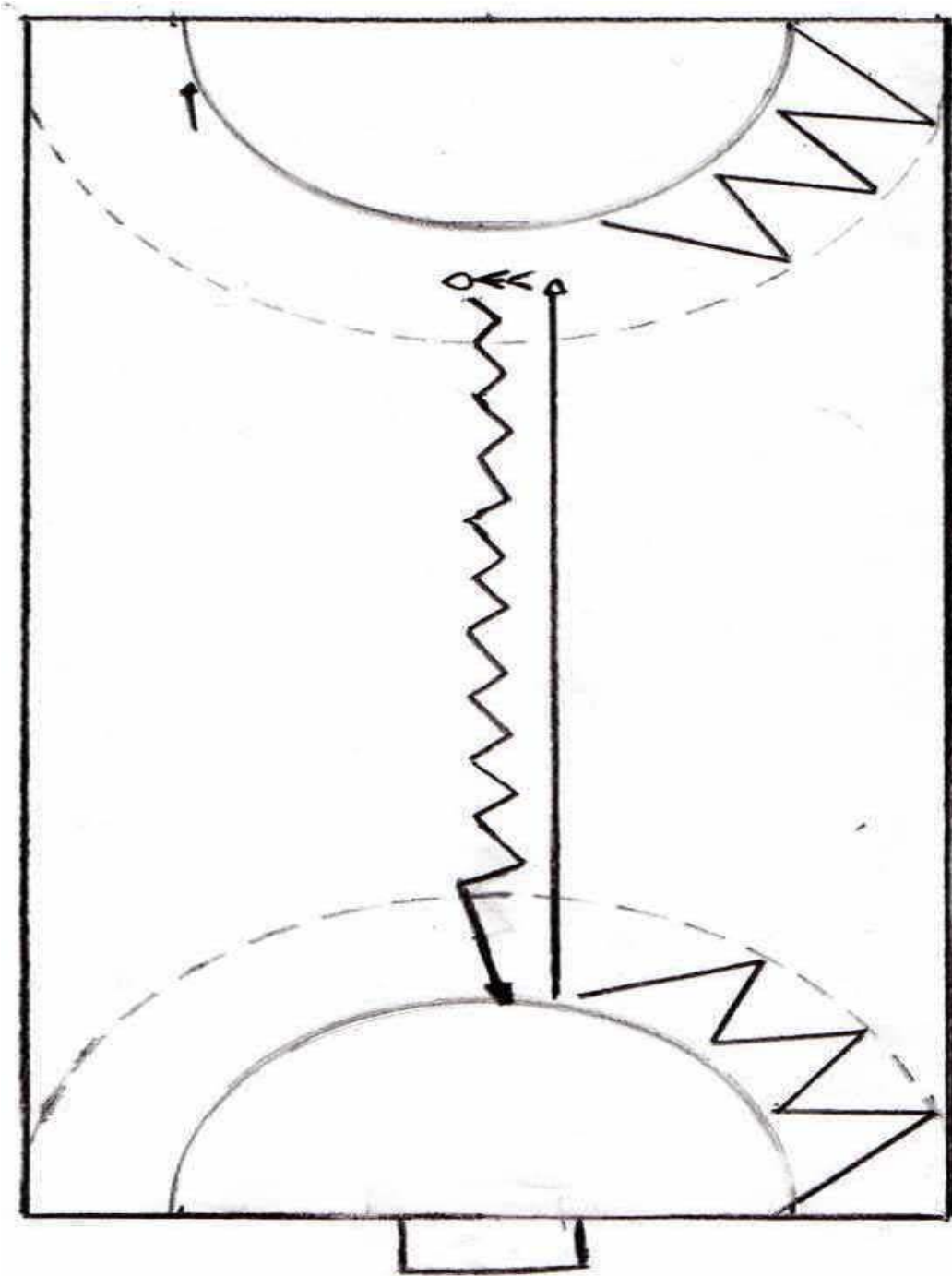

:09

: .4

30 :

:

2005

1

2

3

20

. 30

)

086

(

)

0.89

0.92

(

:

.5

SSPS 8.0

•

* الفصل الثاني *

معرض ومناقشة نتائج البحث

عرض ومناقشة نتائج البحث

:

()

16 15 .

.1

:

	70	0.05	0,232	0,128	11,28	56,18	
					1.30	14.13	30

30

:04

:

11.28

56.18

14.13

30

0.128

1.30

.0.232

0.05

. 30

	70	0.05	0,232	0,062	11,28	56,18	
					0.76	13.57	

:05

:

11.28

56.18

0.76

13.57

.0.232

0.062

0.05

	70	0.05	0,232	0,062	11,28	56,18	
					1.59	13.89	30

30

:06

:

11.28

56.18

13.89

30

0.062

1.59

.0.232

0.05

30

	70	0.05	0,232	0,085	11,28	56,18	
					1,73	4,07	9 (8)

(8)

:07

9

:

11.28

56.18

4.07

9 (8)

0.085

1.73

.0.232

0.05

. 9 (8)



	70	0.05	0,232	0,245	11,28	56,18	
					1,77	6,28	

:08

:

11.28

56.18

6.28

.0.232

0.245

1.77

0.05

	70	0.01	0,232	0,310	11,28	56,18	
					1,39	21,90	

:09

:

11.28

56.18

1.39

21.90

.0.232

0.310

0.01

...

.

.2

:

							العمليات الإحصائية
	70	0.05	0,232	- 0.027	11.97	59.92	التوافق الإجتماعي
					1.30	14.13	30

:10

30

:

11.97

59.92

14.13

30

-0.027

1.30

.0.232

0.05

. 30

							العمليات الإحصائية
	70	0.05	0,232	0.091	11.97	59.92	التوافق الإجتماعي
					0.76	13.57	التمير من الجري

الجدول رقم 11:

:

11.97

59.92

0.76

13.57

.0.232

0.091

0.05

							العمليات الإحصائية
					11.97	59.92	التوافق الإجتماعي
	70	0.05	0,232	0.076	1.59	13.89	30

:12

30

:

11.97

59.92

13.89

30

0.076

1.59

.0.232

0.05

30

							العمليات الإحصائية
					11.97	59.92	التوافق الإجتماعي
	70	0.05	0,232	0.102	1.73	4.07	9 (8)

:13

9 (8)

:

11.97

59.92

4.07

9 (8)

0.102

1.73

.0.232

0.05

. 9 (8)

							العمليات الإحصائية
					11.97	59.92	التوافق الإجتماعي
	70	0.05	0,232	0.268			
					1.77	6.28	

:14

:

11.97

59.92

6.28

.0.232

0.268

1.77

0.05

							العمليات الإحصائية
	70	0.05	0,232	0.217	11.97	59.92	التوافق الإجتماعي
					1.39	21.90	

الجدول رقم 15:

:

11.97	59.92	
1.39	21.90	
.0.232		0.217
	0.05	
	
		.3
		:

:-

							العمليات الإحصائية
	70	0.05	0,232	-0.054	2.08	9.32	
					1.30	14.13	30

30

:16

:

9.32

14.13

30

2.08

-0.054

1.30

.0.232

0.05

. **30**

							العمليات الإحصائية
	70	0.05	0,232	-0.013	2.08	9.32	
					0.76	13.57	التمرير من الجري

:17

:

2.08

9.32

0.76

13.57

.0.232

-0.013

0.05

							العمليات الإحصائية
					2.08	9.32	
	70	0.05	0,232	0.091	1.59	13.89	30

30

:18

:

2.08

9.32

13.89

30

0.091

1.59

.0.232

0.05

30

							العمليات الإحصائية
	70	0.05	0,232	0.018	2.08	9.32	
					1.73	4.07	9 (8)

(8)

:19

9

:

2.08

9.32

4.07

9 (8)

0.018

1.73

.0.232

0.05

. 9 (8)

							العمليات الإحصائية
	70	0.05	0,232	-0.100	2.08	9.32	
					1.77	6.28	

:20

:

2.08

9.32

6.28

.0.232

-0.100

1.77

0.05

							العمليات الإحصائية
	70	0.05	0,232	-0.118	2.08	9.32	
					1.39	21.90	

:21

:

9.32

21.90

2.08

.0.232

-0.118

1.39

0.05

:

10.64
13.57 **2.61**
.0.232 **0.048** **0.76**
0.05
 . 30

							العمليات الإحصائية
					2.61	10.64	
	70	0.05	0,232	0.188	1.59	13.89	30

30

:24

:

10.64
 30 **2.61**
0.188 **1.59** **13.89**
.0.232
0.05
 . 30

							العمليات الإحصائية
	70	0.05	0,232	-0.017	2.61	10.64	
					1.73	4.07	9 (8)

(8)

:25

9

:

10.64

9 (8)

2.61

-0.017

1.73

4.07

.0.232

0.05

. 9 (8)

							العمليات الإحصائية
	70	0.05	0,232	-0.196	2.61	10.64	
					1.77	6.28	

:26

:

10.64
6.28 **2.61**
-0.196 **1.77**
.0.232
0.05

							العمليات الإحصائية
	70	0.05	0,232	0.246	2.61	10.64	
					1.39	21.90	

:27

:

10.64
21.90 **2.61**
1.39
0.246 **.0.232**
0.05

...

:

							العمليات الإحصائية
	70	0.05	0,232	0.210	2.58	10.10	
					1.30	14.13	30

30**:28**

:

2.58**10.10****14.13****30****0.210****1.30****.0.232****0.05****. 30**

							العمليات الإحصائية
	70	0.05	0,232	0.052	2.58	10.10	
					0.76	13.57	التمرير من الجري

:29

:

2.58

10.10

0.76

13.57

.0.232

0.052

0.05

							العمليات الإحصائية
					2.58	10.10	
	70	0.05	0,232	0.083			
					1.59	13.89	30

30

:30

:

2.58

10.10

13.89

30

0.083

1.59

.0.232

0.05

30

							العمليات الإحصائية
					2.58	10.10	
	70	0.05	0,232	0.021	1.73	4.07	9 (8)

(8)

:31

9

:

2.58

10.10

4.07

9 (8)

0.021

1.73

.0.232

0.05

. 9 (8)

							العمليات الإحصائية
					2.58	10.10	
	70	0.05	0,232	-0.164	1.77	6.28	

:32

:

2.58

10.10

6.28

.0.232

-0.164

1.77

0.05

							العمليات الإحصائية
	70	0.05	0,232	0.242	2.58	10.10	
					1.39	21.90	

:33

:

2.58

10.10

1.39

21.90

.0.232

0.242

0.05

...

:

							العمليات الإحصائية
	70	0.05	0,232	0.051	3.03	11.42	
					1.30	14.13	30

30**:34**

:

3.03**11.42****14.13****30****0.051****1.30****.0.232****0.05****. 30**

							العمليات الإحصائية
	70	0.05	0,232	0.042	3.03	11.42	
					0.76	13.57	التمير من الجري

:35

:

3.03

11.42

0.76

13.57

.0.232

0.042

0.05

							العمليات الإحصائية
					3.03	11.42	
	70	0.05	0,232	0.075	1.59	13.89	30

30

:36

:

3.03

11.42

13.89

30

0.075

1.59

.0.232

0.05

30

							العمليات الإحصائية
	70	0.05	0,232	0.027	3.03	11.42	
					1.73	4.07	9 (8)

(8)

:37

9

:

3.03

11.42

4.07

9 (8)

0.027

1.73

.0.232

0.05

. 9 (8)

							العمليات الإحصائية
	70	0.05	0,232	-0.187	3.03	11.42	
					1.77	6.28	

:38

:

3.03

11.42

6.28

.0.232

-0.187

1.77

0.05

							العمليات الإحصائية
	70	0.01	0,232	450.2	3.03	11.42	
					1.39	21.90	

الجدول رقم 39:

:

3.03

11.42

1.39

21.90

.0.232

0.245

0.01

:

							العمليات الإحصائية
	70	0.05	0,232	0.134	2.70	7.70	
					1.30	14.13	30

:40

30

:

7.70

14.13

30

2.70

0.134

1.30

.0.232

0.05

. 30

							العمليات الإحصائية
	70	0.05	0,232	-0.038	2.70	7.70	
					0.76	13.57	التمرير من الجري

:41

:

7.70
 13.57
 -0.038
 0.05
 2.70
 0.76
 .0.232

							العمليات الإحصائية
					2.70	7.70	
	70	0.05	0,232	0.132	1.59	13.89	30

:42

30

:

7.70
 30
 0.132
 1.59
 2.70
 13.89
 .0.232
 0.05

30

							العمليات الإحصائية
	70	0.05	0,232	0.274	2.70	7.70	
					1.73	4.07	9 (8)

:43

9 (8)

:

7.70

9 (8)

2.70

0.270

1.73

4.07

.0.232

0.05

9 (8)

							العمليات الإحصائية
	70	0.05	0,232	-0.135	2.70	7.70	
					1.77	6.28	

:44

:

7.70

6.28

2.70

-0.135

1.77

.0.232

0.05

.

							العمليات الإحصائية
	70	0.05	0,232	-0.124	2.70	7.70	
					1.39	21.90	

:45

:

7.70

21.90

2.70

.0.232

-0.124

1.39

0.05

.

_____:

							العمليات الإحصائية
	70	0.05	0,232	0.204	2.98	7.27	
					1.30	14.13	30

:46

30

:

7.27

14.13

30

2.98

0.204

1.30

.0.232

0.05

. 30

							العمليات الإحصائية
	70	0.05	0,232	0.071	2.98	7.27	
					0.76	13.57	التمرير من الجري

:47

:

7.27
 13.57
 0.071
 0.05
 2.98
 0.76
 .0.232

							العمليات الإحصائية
					2.98	7.27	
	70	0.05	0,232	-0.186	1.59	13.89	30

:48

30

:

7.27
 30
 -0.186
 0.05
 1.59
 2.98
 13.89
 .0.232

30

							العمليات الإحصائية
	70	0.05	0,232	-0.029	2.98	7.27	
					1.73	4.07	9 (8)

:49

9 (8)

:

7.27

9 (8)

2.98

- 0.029

1.73

4.07

.0.232

0.05

. 9 (8)

							العمليات الإحصائية
	70	0.05	0,232	-0.138	2.98	7.27	
					1.77	6.28	

:50

:

7.27

6.28

2.98

-0.138

1.77

.0.232

0.05

.

							العمليات الإحصائية
	70	0.01	0,232	-0.345	2.98	7.27	
					1.39	21.90	

:51

:

7.27

21.90

2.98

-0.345

1.39

.0.232

0.01

.

_____:

							العمليات الإحصائية
					2.72	10.52	
	70	0.05	0,232	0	1.30	14.13	30

:52

30

:

10.52

14.13

30

2.72

.0.232

0

1.30

0.05

. 30

							العمليات الإحصائية
					2.72	10.52	
	70	0.05	0,232	0.049	0.76	13.57	التمرير من الجري

:53

:

10.52
 16.57 2.72
 .0.232 0.049 0.76
 0.05

							العمليات الإحصائية
					2.72	10.52	
	70	0.05	0,232	0.053	1.59	13.89	30

:54

30

:

10.52
 30 2.72
 0.053 1.59 13.89
 .0.232
 0.05
 30

							العمليات الإحصائية
	70	0.05	0,232	0.090	2.72	10.52	
					1.73	4.07	9 (8)

:55

9 (8)

:

10.52

9 (8)

2.72

0.090

1.73

4.07

.0.232

0.05

. 9 (8)

							العمليات الإحصائية
	70	0.01	0,232	-0.328	2.72	10.52	
					1.77	6.28	

:56

:

10.52

6.28 2.72

-0.328 1.77

.0.232

0.01

							العمليات الإحصائية
	70	0.05	0,232	-0.175	2.72	10.52	
					1.39	21.90	

:57

:

10.52

1.73 4.07 2.72

.0.232 -0.175

0.05

_____:

							العمليات الإحصائية
	70	0.05	0,232	0.157	2.38	9.80	
					1.30	14.13	30

:58

30

:

9.80

14.13

30

2.38

0.157

1.30

.0.232

0.05

. 30

							العمليات الإحصائية
	70	0.05	0,232	-0.117	2.38	9.80	
					0.76	13.57	التمرير من الجري

:59

:

9.80
 13.57 2.38
 .0.232 -0.117 0.76
 0.05

							العمليات الإحصائية
					2.38	9.80	
	70	0.05	0,232	-0.109	1.59	13.89	30

:60

30

:

9.80
 30 2.38
 -0.109 1.59 13.89
 .0.232
 0.05
 30

							العمليات الإحصائية
	70	0.05	0,232	0.147	2.38	9.80	
					1.73	4.07	9 (8)

:61

9 (8)

:

9.80
 9 (8) **2.38**
0.147 **1.73** **4.07**
.0.232
0.05
 . 9 (8)

							العمليات الإحصائية
	70	0.05	0,232	-0.171	2.38	9.80	
					1.77	6.28	

:62

:

9.80
 6.28 2.38
 -0.171 1.77
 .0.232
 0.05

							العمليات الإحصائية
	70	0.05	0,232	-0.187	2.38	9.80	
					1.39	21.90	

:63

:

9.80
 21.90 2.38
 .0.232 -0.187 1.39
 0.05

_____:

							العمليات الإحصائية
					2.72	8.78	
	70	0.05	0,232	-0.061	1.30	14.13	30

:64

30

:

8.78

30

2.72

-0.061

1.30

14.13

.0.232

0.05

. 30

							العمليات الإحصائية
					2.72	8.78	
	70	0.05	0,232	0.074	0.76	13.57	التمرير من الجري

:65

:

8.78

13.57

2.72

0.074

0.76

.0.232

0.05

.

							العمليات الإحصائية
					2.72	8.78	
	70	0.05	0,232	0.207	1.59	13.89	30

:66

30

:

8.78

30

2.72

0.207

1.59

13.89

.0.232

0.05

30

							العمليات الإحصائية
	70	0.05	0,232	0.129	2.72	8.78	
					1.73	4.07	9 (8)

:67

9 (8)

:

8.78

9 (8)

2.72

0.129

1.73

4.07

.0.232

0.05

. 9 (8)

							العمليات الإحصائية
	70	0.05	0,232	-0.146	2.72	8.78	
					1.77	6.28	

:68

:

8.78

6.28

2.72

-0.146

1.77

.0.232

0.05

							العمليات الإحصائية
	70	0.05	0,232	0.005	2.72	8.78	
					1.39	21.90	

:69

:

8.78

21.90

2.72

0.005

1.39

.0.232

0.05

_____:

							العمليات الإحصائية
					2.57	10.45	
	70	0.05	0,232	-0.075	1.30	14.13	30

:70

30

:

10.45

14.13

30

2.57

-0.075

1.30

.0.232

0.05

. 30

							العمليات الإحصائية
					2.57	10.45	
	70	0.05	0,232	0.209	0.76	13.57	التمرير من الجري

:71

:

10.45
 13.57 2.57
 .0.232 0.209 0.76
 0.05

							العمليات الإحصائية
					2.57	10.45	
	70	0.05	0,232	0.089	1.59	13.89	30

:72

30

:

10.45
 30 2.57
 0.089 1.59 13.89
 .0.232
 0.05

30

							العمليات الإحصائية
	70	0.05	0,232	0.090	2.57	10.45	
					1.73	4.07	9 (8)

:73

9 (8)

:

10.45

9 (8)

2.57

0.090

1.73

4.07

.0.232

0.05

. 9 (8)

							العمليات الإحصائية
	70	0.05	0,232	0.232	2.57	10.45	
					1.77	6.28	

:74

:

10.45
 6.28 2.57
 0.232 1.77
 .0.232
 0.05

							العمليات الإحصائية
	70	0.05	0,232	-0.211	2.57	10.45	
					1.39	21.90	

:75

:

10.45
 21.90 2.57
 .0.232 -0.211 1.39
 0.05

_____:

							العمليات الإحصائية
	70	0.05	0,232	-0.115	2.74	10.90	
					1.30	14.13	30

:76

30

:

10.90

14.13

30

2.74

-0.115

1.30

.0.232

0.05

. 30

							العمليات الإحصائية
	70	0.05	0,232	0.112	2.74	10.90	
					0.76	13.57	التمرير من الجري

:77

:

10.90
 13.57
 0.112
 0.05
 2.74
 0.76
 .0.232

							العمليات الإحصائية
					2.74	10.90	
	70	0.05	0,232	0.082	1.59	13.89	30

:78

30

:

10.90
 30
 0.082
 0.05
 2.74
 1.59
 13.89
 .0.232

30

							العمليات الإحصائية
	70	0.05	0,232	0.139	2.74	10.90	
					1.73	4.07	9 (8)

:79

9 (8)

:

10.90

9 (8)

2.74

0.139

1.73

4.07

.0.232

0.05

. 9 (8)

							العمليات الإحصائية
	70	0.05	0,232	-0.211	2.74	10.90	
					1.77	6.28	

:80

:

10.90

6.28

2.74

-0.211

1.77

.0.232

0.05

							العمليات الإحصائية
	70	0.05	0,232	-0.222	2.74	10.90	
					1.39	21.90	

:81

:

10.90

21.90

2.74

.0.232

-0.222

1.39

0.05

_____:

							العمليات الإحصائية
					3.09	9.72	
	70	0.05	0,232	0.020	1.30	14.13	30

:82

30

:

9.72

14.13

30

3.09

0.020

1.30

.0.232

0.05

. 30

							العمليات الإحصائية
					3.09	9.72	
	70	0.05	0,232	-0.019	0.76	13.57	التمرير من الجري

:83

:

9.72
 13.57 3.09
 .0.232 -0.019 0.76
 0.05

							العمليات الإحصائية
					3.09	9.72	
	70	0.05	0,232	-0.011	1.59	13.89	30

:84

30

:

9.72
 30 3.09
 -0.011 1.59 13.89
 .0.232
 0.05
 30

							العمليات الإحصائية
	70	0.05	0,232	0.018	3.09	9.72	
					1.73	4.07	9 (8)

:85

9 (8)

:

9.72

9 (8)

3.09

0.018

1.73

4.07

.0.232

0.05

. 9 (8)

							العمليات الإحصائية
	70	0.05	0,232	-0.051	3.09	9.72	
					1.77	6.28	

:86

:

9.72
 6.28 3.09
 -0.051 1.77
 .0.232
 0.05

							العمليات الإحصائية
	70	0.05	0,232	-0.137	3.09	9.72	
					1.39	21.90	

:87

:

9.72
 21.90 3.09
 .0.232 -0.137 1.39
 0.05

()

()

()

()

							العمليات الإحصائية
	T			T			
	.981	0.01	68	12.31	10,38	132,89	37 =
					14,02	596,8	33 =

:88

:

10,38

132,89

96,85

12.31

" t "

14,02

1.98

" t "

.0.01



30							العمليات الإحصائية
T			T				
	.981	0.05	68	0,27	1,26	14,17	37 =
					1,37	14,09	33 =

30

:89

.

:

14,17

30

1,26

0,27

" t "

1,37

14,09

1.98

" t "

.0.05

							العمليات الإحصائية
	T			T			
	.981	0.05	68	0,02	0,83	13,58	37 =
					0,70	13,57	33 =

:90

.

:

0,83

13,58

13,57

"t"

0,02

" t "

0,70

1.98

.0.05

30							العمليات الإحصائية
	T			T			
	.981	0.05	68	1,44	1,01	14,15	37 =
					2,05	13,60	33 =

30

:91

.

:

	14,15		30
			1,01
1,44	" t "	2,05	13,60
		1.98	" t "
		.0.05	

9 (8)							العمليات الإحصائية
T			T				
	.981	0.05	68	0,88	1,59	4,24	37 =
					1,88	3,88	33 =

(8)

:92

9

.

:

4,24

9 (8)

1,59

0,88 " t "

1,88

3,88

1.98

" t "

.0.05

							العمليات الإحصائية
	T			T			
	.981	0.01	68	2,76	1,34	6,76	37 =
					1,96	5,89	33 =

:93

.

:

1,34

6,76

5,89

" t "

2,76

" t "

1,96

1.98

.0.01

							العمليات الإحصائية
	T			T			
	.981	0.01	68	2,39	1,12	22,54	37 =
					1,53	21,31	33 =

:94

.

:

1,12

22,54

21,31

" t "

2,39

" t "

1,53

1.98

.0.01

* الفصل الثالث *

التفسيرات والاستنباطات والتوضيحات

:

.

.

.

:

.1

.

.()

.

.

Smith

(1).

Smith

Shaffer و Shoben

(2).

1. Smith, Henry Clay: personality adjustment, Mc Graw-Hill Book Company, New York, année 1961, p121.

:
.83 - 80 2002 .2

:

.2

.

.()

.

: **Gordon**

Henry

Erik erikson

Bernatd

Harlock

(1).

.3

:

:

.1 .3

:

153 - 126

2003

.1

(1).

83 - 80 - 77 2001 . .1

:

.2 .3

(1).

:

.3 .3

68 1978

:

.1

:

.138 - 135

2003

1987

:

241

...

.

.

(1).

:

.4 .3

.0.01

()

.

1983

:

.1
.213

(1).

:

.5 .3

.0.05

:

: .1

56 - 55 2003

:

.160 - 155 2003

(1).

(2).

1998

: .1
85 - 84
: .2
63 2001
:
.46 - 45 2003

:

: ()

*

*

*

*

*

*

*

*

*

*

(1).

0.01

: .7 .3

0.01

.58 1993 : .1
187 1992 : .
1978 : .
1995 - : 101
258
: .
.566 - 423 2003 . .

(1).

:

.8 .3

1979

:

75 2001

.1

:

.43 2003

1980

:

1986

-

-

(1).

124	2004	:	.1
1993		:	. .
			90 - 89
1995		:	. .
			233

:

.9 .3

(1).

1998

:

.1

95 1990
76 1986

132

:

- -

:

145 1989

:

96 2004

..

:

.10 .3

1963

Cooduin

Balduin :

Bandura, Walters

Watson

(1).

:

.11 .3

(2).

147 2002

:

416 - 415 2004

:

248 - 246 2004

:

:

130 - 129 2002

.1

..

..

.2

:

.12 .3

1994

(1).

1978

:

.1

95

:

51 - 49

2001

201

1981

:

)

.4

: ()

(

Super

Young

Mckinney

Adler

:

.

.

(1).

2002	:	. . . 1
		89
1987	:	.
		05
1987	:	.
		123
1986	:	.
		69
.154 1979	:	.

.
:
.5

(09) 0.05 (08) :
. 0.01
:
0.05 (14)
:
(27)
(33) 0.05

(39) 0.05

(43) 0.01

(51) 0.05

(56) 0.01

0.05

(74) 0.01

.

:

()

()

(94) (93) (88)

.0.01

.

⋮

⋮

*

⋮

:

0.01

*

0.05

0.01

0.05

0.05

*

0.05

0.05

0.01

0.05

0.01

0.01

0.05

0.01

0.01

0.01

*

*

*

*

*

*

*

*

*

*

*

*

*

*

*

*

*



الفرابع



	:	
	:	*
	:	01
		.2000
	:	02
		.1998
:		03
		.1986
	:	04
		1966
	- :	05
		.
	:	06
		.1987
:		07
		1991
	:	08
		.1987
	:	09
		.1976
:		10
		.1993
	:	11
		.1996

	- :	12
	.1995	
1995	:	13
	:	14
	.1980	
	:	15
	1987	
	:	16
	.1983	
:	.	17
.2001		
	:	18
	.1993	
	:	19
	.1992	
	:	20
2001		
	:	21
	2002	
	:	22
	.1984	
	- :	23
	.	
:		24
.1978		

	:	25
.1984		
	:	26
		.1999
	:	27
		.1973
	:	28
		.1978
	:	29
		.1988
	:	30
. 1997		
	:	31
.1989		-
	:	32
		.1998
:		33
2004		
	:	34
		.1975
	:	35
		.1997
	:	36
.1970		

	:	37
	.1989	
	:	38
	.1981	
	:	39
	.1986	
	:	40
	.2001	
	:	41
	1979	
	:	42
	.1984	
1992	:	43
	:	44
	.1989	
	:	34
	.1991	
	:	45
	.1995	
	:	46
	.1981	
	:	47
	.1978	
	:	48

	:	49
	.1994	
.1977	:	50
	:	51
	.1995	
	:	52
	.1984	
	:	53
	.1986	
	:	54
.2000		
	:	55
	.1987	
	:	56
	1987	
	:	57
	.2003	
-	:	58
	.1995	
	:	59
	.2001	
	:	60
2004		

	:	.	61
		.1993	
		:	62
		.1995	
	:		63
2004			
	:		64
		.1987	
	:	.	65
.2003			
		:	66
		.1998	
	:		67
		.1984	
		:	68
		.1998	
	:		69
		.1998	
		:	70
		.1998	
	:		71
		.1998	
	:		72
.2002			

	:		73
.2001	:		
	:	.	74
.2002	:		-
	:		75
		.1978	
		:	
		.	76
			.1997
		:	
		.	78
		.1999	
		:	
		.	79
		.1999	
		:	
		.2004	
		:	
			81
		.1989	
		:	
		.1987	
		:	
		.1972	
		:	
			83
		:	
			84
		.1983	
		:	
			85
		.1989	

	:	86
	.2004	
.1987	:	87
	-	88
	.2004	
	:	89
	.2002	
	:	90
	.2001	
	:	91
		.2001
	:	92
	.1994	
	:	93
		.1996
	:	94
	.1992	
	:	95
		.2000
	:	96
	.1981	
	:	97
	.1990	

	:	98
.1993		
	:	99
.1984		
	:	100
.1982		
101	محمد حسن علاوي: سيكولوجية التدريب والمنافسة ، دار المعارف، القاهرة، سنة 1983.	
	:	102
.2002		
	:	103
		.1992
	:	104
.2003		
	:	105
.1998		
	:	106
		.1978
	:	107
.1978		
	:	108
.2002		
	:	109
.1990		

	:	110
	.1985	
	:	111
	.1995	
	:	112
	2002	
	:	113
	.1969	
:		114
		.2002
	:	115
		.1996
	:	*

116 Claude Bayer : hand-ball la formation du joueur, 2 tirage , édition Vigot , paris, 1987.

117 Dekkar Nourdine et aut : technique d'évaluation physique des athlètes, Imprimerie du pain sportif algérien, Alger, année 1990.

118 Duret, Christine : Les fondamentaux du Hand – l'initiation pour tout, Eds Amphora, paris, année 1999.

119 Dornhorff Martin Habil : l'éducation physique et sportives, Office des publication universitaire, Alger, année 1993.

- 120 Edgarithill Raymond, Thomas josejaga : manuel de l'éducation sportif , 7^{eme} édition, vigot, paris, année1977.
- 121 Firan Haralambie , Hassano Nicole : hand ball – technique – jeu – entraînement, édition Amphora , Paris, année 1973.
- 122 Harst kasler : Le Handball de l'apprentissage è la compétition, Eds Vigot, paris , année 1996.
- 123 Paul landuré : Le Hand Ball , Eds Athlantica , paris, année 2002.
- 124 smith, henry clay: personality adjustment, mc graw-hill book company new york, 1961.
- 125 Waineck Jurgen : manuel d'entrainement, Edition Vigot, Paris, année 1986.
- 126 Weineck Jurgen : manuel d'entraînement, 4 edition, vigot, paris, année1997.

الخط حقا

01

.

:

..... : :

() () :

:

.() ()

.() ()

.1

.2

.3

.

:

.

/

()

01

02

03

04

05

06

07

08

09

10

11

12

13

14

15

()

()

01

02

03

04

05

06

07

08

09

10

11

12

13

14

15

()

02

03

04

05

06

07

08

09

11

10

11

12

13

14

15

()

01

02

03

04

05

06

07

08

09

10

11

12

13

14

15

()

01

02

03

04

05

06

07

08

09

10

11

12

13

14

15

()

01

02

03

04

05

06

07

08

()

09

10

11

12

13

14

15

()

01

02

03

04

05

06

07

08

09

10

11

12

13

14

15

()

01

02

03

04

05

06

07

08

09

10

11

12

13

14

15

()

01

02

03

04

05

06

07

08

09

10

11

12

13

14

15

()

01

02

03

04

05

06

07

08

09

10

11

12

13

14

15

()

01

02

03

04

05

06

07

08

09

10

11

12

13

14

15

()

01

02

03

04

05

06

07

08

09

10

11

12

13

14

15

114	60	11	11	11	4	12	11	54	11	6	12	7	9	9	1
149	77	14	14	13	12	11	13	72	11	13	15	10	13	10	2
117	61	7	11	12	9	8	14	56	7	8	9	10	12	10	3
128	61	3	12	12	11	11	12	67	9	9	14	15	12	8	4
122	60	6	14	11	8	11	10	62	8	5	14	13	13	9	5
132	58	6	13	11	8	9	11	74	10	11	14	13	14	12	6
114	62	8	10	11	8	13	12	52	6	8	10	10	8	10	7
134	71	11	12	13	10	13	12	63	9	6	12	12	14	10	8
119	59	6	12	12	9	7	13	60	10	12	14	10	8	6	9
131	70	8	13	12	11	14	12	61	9	7	13	11	12	9	10
132	59	12	11	10	6	10	10	73	9	11	13	13	15	12	11
148	72	11	13	12	9	13	14	76	11	13	15	12	12	13	12
132	74	13	14	14	12	10	11	58	7	6	12	12	12	9	13
84	42	6	6	9	7	8	6	42	2	6	9	12	7	6	14
120	71	9	14	12	13	9	14	49	1	4	11	9	12	12	15

86	49	7	8	7	9	10	8	37	7	8	5	7	3	7	16
127	57	8	10	7	8	10	14	70	7	11	14	12	14	12	17
95	52	9	7	8	10	9	9	43	6	8	7	9	6	7	18
142	78	10	14	14	14	12	14	64	9	8	14	15	10	8	19
148	76	13	14	11	11	13	14	72	8	12	15	11	13	13	20
125	61	10	13	12	9	13	14	64	7	12	10	12	13	10	21
112	58	9	9	10	6	13	11	54	8	7	12	13	8	6	22
103	57	10	4	11	11	10	11	46	4	9	10	5	7	11	23
108	49	9	7	9	8	11	5	59	5	10	15	10	9	10	24
147	71	11	12	13	12	10	13	76	11	10	15	14	12	14	25
130	66	9	11	12	10	13	11	64	10	6	15	12	13	8	26
134	64	9	14	10	10	8	13	70	12	8	13	13	12	12	27
97	44	8	6	8	8	6	8	53	7	8	12	7	12	7	28
80	43	7	12	5	4	9	6	37	4	6	5	9	8	5	29
96	44	8	11	7	2	7	9	52	7	6	10	8	10	11	30
94	52	11	9	8	8	10	6	42	6	5	12	6	4	9	31
88	50	8	11	10	6	7	8	38	5	5	8	8	6	6	32
91	48	8	8	9	6	10	7	43	5	6	8	9	9	6	33
78	35	7	6	5	4	7	6	43	5	6	10	7	9	6	34
89	46	7	7	7	7	11	7	43	6	6	8	10	6	7	35
119	60	10	11	13	8	8	10	59	5	9	13	10	13	9	36
126	64	9	12	11	9	9	14	62	4	8	14	11	13	12	37
115	62	11	14	10	8	12	7	53	5	3	12	12	12	9	38
130	64	12	12	11	9	8	12	66	14	7	11	11	12	11	39
152	80	12	15	12	12	14	15	72	14	11	13	13	12	9	40
74	35	5	4	9	4	3	10	39	5	2	5	8	9	10	41
120	59	8	12	10	9	9	11	61	9	8	14	11	11	8	42
119	68	11	12	13	10	10	12	51	3	9	13	6	10	10	43
129	71	12	15	12	10	11	11	58	7	10	12	9	9	11	44
146	75	14	13	14	11	12	11	71	13	9	15	12	13	9	45
118	64	10	15	11	9	11	8	54	7	10	11	7	10	9	46
102	48	6	10	10	9	6	7	54	7	4	13	10	12	8	47
111	63	14	12	8	5	12	12	48	5	7	7	7	12	10	48
142	74	14	13	14	10	13	10	48	13	8	14	11	13	9	49
103	50	7	9	8	10	9	7	53	8	8	9	11	9	8	50
105	50	5	11	10	10	8	6	55	7	5	13	11	11	8	51

90	40	5	9	6	8	5	7	50	8	2	7	10	13	10	52
118	66	14	9	12	7	14	10	52	4	6	11	9	10	12	53
79	37	10	11	5	2	10	8	42	1	4	12	3	10	12	54
81	45	6	9	8	6	7	9	36	7	4	4	7	6	8	55
121	71	15	14	12	8	9	13	50	8	7	10	6	9	10	56
130	76	15	14	13	10	11	13	54	6	6	10	12	11	9	57
87	49	2	8	9	8	8	14	38	5	5	5	6	8	9	58
133	81	15	15	14	13	10	14	52	9	10	10	6	9	8	59
88	47	8	8	7	7	7	10	41	7	3	4	9	10	8	60
119	65	9	10	9	15	10	12	54	3	8	14	8	12	9	61
134	71	14	15	14	8	8	12	63	8	11	15	9	12	8	62
132	73	15	10	13	12	11	12	59	5	11	13	12	11	7	63
154	74	15	11	15	11	9	13	80	13	13	14	15	12	13	64
93	44	12	8	8	5	4	7	49	4	8	11	9	7	10	65
114	63	12	9	11	15	9	7	51	2	8	10	11	14	6	66
132	63	9	12	12	10	10	10	69	10	9	14	11	14	11	67
72	45	11	7	4	8	8	7	62	7	5	13	13	13	11	68
131	68	12	10	12	10	11	13	63	7	7	15	12	13	9	69
148	73	13	11	14	9	12	14	75	10	12	14	13	13	13	70
8113	4195	681	763	732	615	686	737	3933	509	539	800	707	745	653	سنة

2006/2005:

30

-1

:

المجموع مح+مح/2	المحاولة الثانية		المحاولة الأولى		ترتيب
	الخاطئة	الصحيحة	الخاطئة	الصحيحة	
15,5		13		18	1
14,5		14		15	2
13		13		13	3
13,5		13		14	4
14,5		14		15	5
14		14		14	6
14		14		14	7
16		15		17	8
16,5		16		17	9
13,5		15		12	10
15,5		16		15	11
15		15		15	12
14		14		14	13
14,5		14		15	14
14		15		13	15
16		16		16	16
14		14		14	17
14		13		15	18
13,5		12		15	19
13		13		13	20
15		14		16	21

16,5		17		16	22
14		13		15	23
16,5		17		16	24
15,5		15		16	25
16		15		17	26
16		16		16	27
14,5		15		14	28
16		16		16	29
14,5		14		15	30
16		16		16	31
14		15		13	32
14,5		14		15	33
13,5		13		14	34
16,5		17		16	35
13		14		12	36
13		13		13	37
14		14		14	38
14,5		14		15	39
14,5		14		15	40
12		12		12	41
13		13		13	42
11,5		12		11	43
12,5		13		12	44
11,5		11		12	45
12		12		12	46
12,5		13		12	47
12		11		13	48
13		12		14	49
13		14		12	50
12		13		11	51
14,5		14		15	52
13		13		13	53
14		14		14	54
12		12		12	55
15		15		15	56

13,5		13		14	57
14		15		13	58
14,5		16		13	59
14,5		14		15	60
13		12		14	61
13		15		11	62
14,5		14		15	63
16		16		16	64
13,5		13		14	65
14,5		15		14	66
13,5		14		13	67
14		14		14	68
15,5		16		15	69
15,5		15		16	70

2006/2005:

-2

:

زمن الأداء 10/1 ث	التمريرات		ترتيب
	الخاطئة	الصحيحة	
13,23		جيد	1
12,54		جيد	2
14,74		مقبول	3
14,65		مقبول	4
13,32		جيد	5
12,55		جيد	6
13,63		جيد	7

12,89		جيد	8
13,85		جيد	9
14,05		مقبول	10
13,37		جيد	11
12,21		جيد	12
15,02		مقبول	13
14,12		مقبول	14
12,45		جيد	15
12,61		جيد	16
12,97		جيد	17
13,14		مقبول	18
13,29		جيد	19
14,19		مقبول	20
13,12		جيد	21
13,99		جيد	22
13,62		مقبول	23
12,47		جيد	24
13,1		جيد	25
13,03		جيد	26
14		مقبول	27
13,2		جيد	28
12,86		جيد	29
13,85		مقبول	30
12,98		جيد	31
13,72		مقبول	32
13,12		جيد	33
13,09		جيد	34
12,85		جيد	35
13,18		جيد	36
13,94		جيد	37
13,69		جيد	38
13,56		جيد	39
12,16		جيد	40
13,69		جيد	41
14,81		مقبول	42

15,06		مقبول	43
14,41		مقبول	44
14,94		مقبول	45
14,25		مقبول	46
14,75		مقبول	47
13,85		مقبول	48
12,95		جيد	49
14,02		مقبول	50
14,5		مقبول	51
13,2		جيد	52
14,2		مقبول	53
12,65		جيد	54
14,23		مقبول	55
13,84		جيد	56
12,96		جيد	57
14,31		مقبول	58
14,35		مقبول	59
12,86		جيد	60
12,57		جيد	61
14,32		مقبول	62
13,58		مقبول	63
14,67		مقبول	64
12,37		جيد	65
13,24		جيد	66
14,1		مقبول	67
15,02		مقبول	68
12,81		جيد	69
13,66		مقبول	70

الموسم الرياضي: 2006/2005

النادي الرياضي لدوائر بواسماعيل، القليعة، فوكة وتييارزة.

3- إختبار التنطيط المستمر لمسافة 30م في خط متعرج

الغرض من الإختبار: قياس سرعة التنطيط ، رشاقة، توافق

رتبة	التنطيط الزجراجي	
	الصحيح	الخاطئ
1	مقبول	03, 15
2	مقبول	14,53
3	مقبول	14,46
4	جيد	13,44
5	مقبول	14,53
6	مقبول	15,37
7	مقبول	15,02
8	جيد	13,78
9	جيد	13,56
10	جيد	13,81
11	جيد	12,55
12	مقبول	13,96
13	مقبول	14,62
14	جيد	13,88
15	مقبول	14,25
16	جيد	12,69
17	مقبول	15,41
18	مقبول	14
19	جيد	13,38
20	مقبول	15,39
21	مقبول	14,85

13,65		جيد	22
14,69		مقبول	23
13,53		جيد	24
14,19		مقبول	25
12,84		جيد	26
13,19		جيد	27
14,12		مقبول	28
13,54		مقبول	29
14,32		مقبول	30
12,65		جيد	31
13,86		جيد	32
14,55		مقبول	33
13,78		جيد	34
12,85		جيد	35
16,4		مقبول	36
14,56		مقبول	37
14,96		مقبول	38
14,24		مقبول	39
12,76		جيد	40
14,35		مقبول	41
15,63		مقبول	42
16,84		مقبول	43
14,1		مقبول	44
14,16		مقبول	45
15,47		مقبول	46
15,78		مقبول	47
14,89		مقبول	48
15,12		مقبول	49
12,98		جيد	50
13,79		جيد	51
13,86		جيد	52
14,02		مقبول	53
12,25		جيد	54
13,65		جيد	55
14,15		جيد	56
12,89		جيد	57

13,45		جيد	58
14,45		مقبول	59
12,79		جيد	60
13,96		جيد	61
13,35		جيد	62
14,23		مقبول	63
13,58		جيد	64
14,12		جيد	65
13,41		جيد	66
12,63		جيد	67
14,35		مقبول	68
13,76		جيد	69
12,98		جيد	70

2006/2005:

9 (8)

-4

:

المجموع	المربع الرابع		المربع الثالث		المربع الثاني		المربع الأول		رتبة
	الصحيحة	الخاطئة	الصحيحة	الخاطئة	الصحيحة	الخاطئة	الصحيحة	الخاطئة	
00	/	2	/	2	/	2	/	2	1
05	1	1	/	2	1	01	1	1	2
05	1	1	2	/	2	/	/	2	3
03	1	1	2	/	/	02	2	/	4
05	/	2	1	1	2	/	/	2	5
04	/	2	2	/	1	01	1	1	6
04	/	2	/	2	2	/	2	/	7
06	/	2	/	2	1	01	1	1	8
04	1	1	1	1	1	01	1	1	9
05	1	1	1	1	/	02	1	1	10

01	2	/	2	/	2	/	1	1	11
05	1	1	1	1	1	01	/	2	12
02	2	/	1	1	1	01	2	/	13
04	1	1	/	2	1	01	2	/	14
02	2	/	1	1	2	/	1	1	15
02	1	1	2	/	1	01	2	/	16
05	/	2	1	1	2	/	/	2	17
04	1	1	/	2	1	01	2	/	18
06	/	2	1	1	1	01	/	2	19
02	1	1	2	/	2	/	1	1	20
06	/	2	1	1	/	02	1	1	21
04	1	1	1	1	/	02	2	/	22
03	1	1	/	2	2	/	2	/	23
07	/	2	1	1	/	02	/	2	24
04	1	1	1	1	1	01	1	1	25
04	1	1	1	1	1	01	1	1	26
05	1	1	1	1	1	01	/	2	27
02	2	/	1	1	2	/	1	1	28
05	1	1	/	2	1	01	1	1	29
06	/	2	2	/	/	02	/	2	30
03	1	1	1	1	2	/	1	1	31
04	1	1	/	2	1	01	2	/	32
05	1	1	1	1	1	01	/	2	33
02	2	/	/	2	2	/	2	/	34
06	/	2	1	1	/	02	1	1	35
07	/	2	1	1	/	02	/	2	36
03	1	1	1	1	2	/	1	1	37
01	2	/	2	/	1	01	2	/	38
01	1	1	2	/	2	/	2	/	39
06	/	2	/	2	1	01	1	1	40
01	2	/	1	1	2	/	2	/	41
03	2	/	2	/	1	01	/	2	42
06	1	1	1	1	/	02	/	2	43
04	1	1	1	1	1	01	1	1	44
04	1	1	1	1	1	01	2	/	45
07	/	2	1	1	/	02	/	2	46

02	2	/	1	1	1	01	2	/	47
03	1	1	2	/	1	01	/	2	48
02	2	/	1	1	1	01	1	1	49
07	/	2	/	2	1	01	/	2	50
02	1	1	2	/	2	/	1	1	51
06	1	1	/	2	1	01	/	2	52
04	1	1	1	1	1	01	1	1	53
06	/	2	1	1	/	02	1	1	54
05	1	1	2	/	/	02	/	2	55
03	2	/	1	1	1	01	1	1	56
04	/	2	2	1	1	01	2	/	57
04	1	1	1	1	2	/	/	2	58
06	1	1	1	1	/	02	/	2	59
04	/	2	2	/	1	01	1	1	60
07	1	1	/	2	/	02	/	2	61
04	1	1	1	1	1	01	1	1	62
03	1	1	2	/	1	01	1	1	63
06	/	2	/	2	1	01	1	1	64
05	1	1	1	1	/	02	1	1	65
04	2	/	2	/	/	02	/	2	66
03	1	1	1	1	2	/	1	1	67
01	2	/	2	/	1	01	2	/	68
04	1	1	2	/	/	02	1	1	69
06	/	2	/	2	/	02	1	1	70

2006/2005:

-5

:

المجموع	المربع الرابع		المربع الثالث		المربع الثاني		المربع الأول		رقم
	الخاطئة	الصحيحة	الخاطئة	الصحيحة	الخاطئة	الصحيحة	الخاطئة	الصحيحة	
05	1	2	2	1	2	1	2	1	1
05	1	2	1	2	3	/	2	1	2
05	3	/	2	1	1	2	1	2	3
03	1	2	3	/	2	1	3	/	4
04	3	/	2	1	2	1	1	2	5
09	1	2	1	2	1	2	/	3	6
06	2	1	/	3	3	/	1	2	7
06	1	2	1	2	2	1	2	1	8
05	3	/	2	1	2	1	/	3	9
03	2	1	2	1	3	/	2	1	10
01	2	1	3	/	3	/	3	/	11
01	2	1	3	/	3	/	3	/	12
03	2	1	2	1	3	/	2	1	13
07	1	2	2	1	1	2	1	2	14
06	3	/	1	2	2	1	/	3	15
06	2	1	2	1	1	2	1	2	16
06	1	2	1	2	3	/	1	2	17
08	3	/	/	3	1	2	/	3	18
07	2	1	1	2	/	3	2	1	19
07	1	2	1	2	2	1	1	2	20
06	1	2	2	1	1	2	2	1	21
07	2	1	1	2	/	3	2	1	22

07	1	2	1	2	2	1	1	2	23
10	1	2	1	2	/	3	/	3	24
06	2	1	1	2	2	1	1	2	25
06	1	2	1	2	2	1	2	1	26
07	1	2	1	2	1	2	2	1	27
04	2	1	3	/	2	1	1	2	28
08	1	2	2	1	1	2	/	3	29
07	2	1	1	2	2	1	/	3	30
07	1	2	2	1	/	3	2	1	31
07	2	1	1	2	2	1	/	3	32
07	1	2	2	1	1	2	1	2	33
07	3	/	1	2	1	2	/	3	34
08	1	2	1	2	/	3	2	1	35
08	1	2	/	3	1	2	2	1	36
05	2	1	2	1	1	2	2	1	37
06	2	1	2	1	1	2	1	2	38
06	1	2	2	1	2	1	1	2	39
06	2	1	1	2	2	1	1	2	40
07	1	2	2	1	1	2	1	2	41
05	2	1	2	1	/	3	3	/	42
07	2	1	2	1	1	2	/	3	43
04	2	1	3	/	2	1	1	2	44
10	1	2	/	3	1	2	/	3	45
09	2	1	1	2	/	3	/	3	46
05	2	1	2	1	/	3	2	1	47
07	1	2	1	2	1	2	2	1	48
08	1	2	2	1	/	3	1	2	49
07	1	2	2	1	2	1	/	3	50
07	2	1	1	2	1	2	1	2	51
09	1	2	1	2	1	2	/	3	52
04	2	1	1	2	3	/	2	1	53
09	2	1	1	2	/	3	/	3	54
07	1	2	2	1	1	2	1	2	55
04	3	/	2	1	1	2	2	1	56
07	1	2	2	1	1	2	1	2	57
07	2	1	1	2	2	1	/	3	58

06	1	2	2	1	3	/	/	3	59
06	3	/	1	2	1	2	1	2	60
06	2	1	2	1	1	2	1	2	61
07	1	2	1	2	1	2	2	1	62
05	2	1	2	1	2	1	1	2	63
08	1	2	1	2	1	2	1	2	64
07	2	1	2	1	1	2	/	3	65
07	1	2	2	1	1	2	1	2	66
06	2	1	1	2	1	2	2	1	67
07	1	2	1	2	2	1	1	2	68
06	2	1	/	3	2	1	2	1	69
08	1	2	2	1	/	3	1	2	70

2006/2005:

-6

:

رقم	التحركات الدفاعية	
	الصحيحة	الخاطئة
1	جيد	20,28
2	جيد	23,5
3	جيد	23,62
4	مقبول	24,78
5	جيد	20,46
6	جيد	21,06
7	جيد	20,62
8	جيد	18,38

19,48		جيد	9
21,78		جيد	10
18,66		جيد	11
20,42		جيد	12
21,14		جيد	13
23,2		جيد	14
24,01		جيد	15
21,75		جيد	16
21,31		جيد	17
22,35		مقبول	18
21,85		جيد	19
22,12		جيد	20
22,38		جيد	21
22,28		جيد	22
24,63		مقبول	23
22,75		جيد	24
21,47		جيد	25
19,4		جيد	26
21,03		جيد	27
23,3		مقبول	28
22,56		جيد	29
21,98		جيد	30
22,69		مقبول	31
24,01		مقبول	32
22,85		جيد	33
21,87		جيد	34
23,32		مقبول	35
19,96		جيد	36
23,15		مقبول	37
22,34		مقبول	38
20,73		جيد	39
18,06		جيد	40
21,09		جيد	41
22,84		جيد	42
21		جيد	43
21,84		مقبول	44

22,56		جاء	45
21,38		جاء	46
19,03		جاء	47
22,05		جاء	48
21,5		جاء	49
22,45		جاء	50
22,87		جاء	51
22,3		جاء	52
21,85		جاء	53
22,65		جاء	54
23,57		جاء	55
22,35		جاء	56
21,02		جاء	57
21,95		جاء	58
22,32		جاء	59
22,85		جاء	60
23,06		جاء	61
24,01		جاء	62
21,36		مقبول	63
22,25		مقبول	64
20,98		جاء	65
21,64		جاء	66
22,4		جاء	67
23,31		جاء	68
21,37		مقبول	69
22		جاء	70